

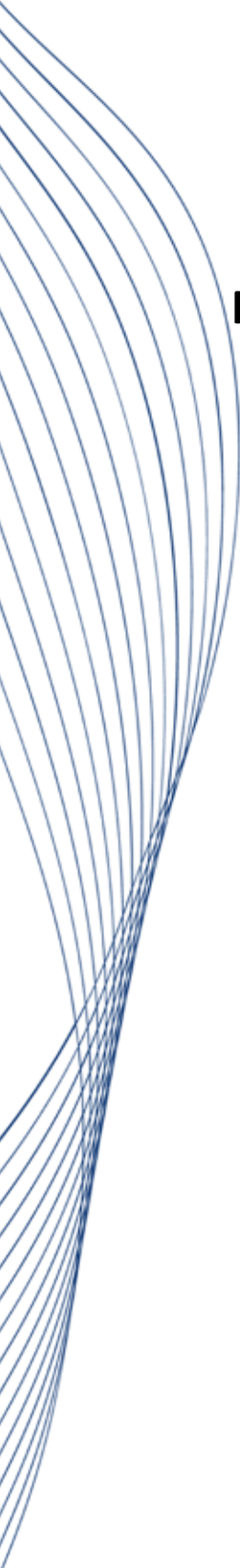

Apêndice 18



Relatório de Insumos para a Elaboração de Planos Regionais de Saneamento Básico (PRSB) Município de Divina Pastora



ÍNDICE

PLANEJAMENTO DO MUNICÍPIO DE DIVINA PASTORA	5
1 INTRODUÇÃO E CONTEXTUALIZAÇÃO	5
2 CARACTERIZAÇÃO GERAL DO MUNICÍPIO	5
2.1 LOCALIZAÇÃO E INSERÇÃO REGIONAL	5
2.2 DEMOGRAFIA	6
2.3 DESENVOLVIMENTO HUMANO	6
2.4 EDUCAÇÃO	6
2.5 SAÚDE	7
2.6 RENDA	7
2.7 CLIMA	8
2.8 RELEVO, SOLO E VEGETAÇÃO	8
2.9 DISPONIBILIDADE HÍDRICA E QUALIDADE DAS ÁGUAS	8
2.9.1 DIVISÃO HIDROGRÁFICA EXISTENTE	8
2.9.2 UNIDADES DE PLANEJAMENTO – UP	9
2.9.3 ENQUADRAMENTO DOS CORPOS D’ÁGUA	11
2.9.4 LEVANTAMENTO DOS RECURSOS HÍDRICOS SUPERFICIAIS	13
2.9.5 LEVANTAMENTO DOS RECURSOS HÍDRICOS SUBTERRÂNEOS	15
2.9.6 SÍNTESE DOS RESULTADOS	16
2.9.7 ANÁLISE DAS DISPONIBILIDADES HÍDRICAS	18
2.10 ASPECTOS AMBIENTAIS	20
2.10.1 REGULARIDADE AMBIENTAL	20
2.10.2 LICENÇAS AMBIENTAIS VIGENTES	20
2.10.3 OUTORGAS DE RECURSOS HÍDRICOS	20
2.10.4 PROGRAMA SOCIOAMBIENTAIS	21
2.10.4.1 ANÁLISE DOS PROGRAMAS E POLÍTICAS SOCIOAMBIENTAIS DA EMPRESA	21
2.10.4.2 AVALIAÇÃO DA GESTÃO DO TRATAMENTO E DESTINAÇÃO DE RESÍDUOS SÓLIDOS	22
2.10.4.3 IDENTIFICAÇÃO DOS RISCOS E PASSIVOS SOCIOAMBIENTAIS EXISTENTES E POTENCIAIS	22
2.10.4.4 PONTOS CRÍTICOS E RECOMENDAÇÕES DE AJUSTE À ESTIMATIVA DE INVESTIMENTOS	23

2.10.4.5	INDICAÇÃO DE ADOÇÃO DE MECANISMOS DE MITIGAÇÃO DOS RISCOS SOCIOAMBIENTAIS QUE ASSEGUREM A SUSTENTABILIDADE E CONTINUIDADE DAS OPERAÇÕES	23
2.10.5	INTERVENÇÃO EM ÁREAS DE PRESERVAÇÃO PERMANENTE	24
2.10.6	UNIDADES DE CONSERVAÇÃO	24
2.11	PARCELAMENTO	25
2.12	USO E OCUPAÇÃO	25
2.13	ÁREAS DE INTERESSE SOCIAL	25
2.14	ATIVIDADES E VOCAÇÕES ECONÔMICAS	25
2.15	REGULAÇÃO E TARIFAÇÃO	25
3	DIAGNÓSTICO	27
3.1	SITUAÇÃO DA PRESTAÇÃO DOS SERVIÇOS DE SANEAMENTO BÁSICO	27
3.2	ABASTECIMENTO DE ÁGUA	27
3.2.1	CARACTERIZAÇÃO GERAL	27
3.2.2	AVALIAÇÃO DAS UNIDADES EXISTENTES	29
3.2.3	MONITORAMENTO DA QUALIDADE DA ÁGUA	33
3.3	ESGOTAMENTO SANITÁRIO	34
3.3.1	MONITORAMENTO DA QUALIDADE DOS EFLUENTES	34
4	OBJETIVOS E METAS PARA UNIVERSALIZAÇÃO DOS SERVIÇOS	34
4.1	ÍNDICES DE ATENDIMENTO DO SAA E SES	34
5	PROJEÇÃO DEMOGRÁFICA	36
5.1	PROJEÇÃO DEMOGRÁFICA DAS ÁREAS URBANAS	36
5.2	PROJEÇÃO DE DOMICÍLIOS DOS POVOADOS	39
6	DÉFICITS DO SAA	40
6.1	CRITÉRIOS DE CÁLCULO	40
6.1.1	CONSUMO DE ÁGUA	40
6.1.2	DEMANDA DE ÁGUA	40
6.1.3	PERDAS FÍSICAS E COMERCIAIS	41
6.1.4	HIDROMETRAÇÃO	42
6.1.5	ATENDIMENTO À POPULAÇÃO FLUTUANTE	43
6.1.6	COEFICIENTES UTILIZADOS NO DIMENSIONAMENTO DAS DEMANDAS	43
6.1.7	METAS DE UNIVERSALIZAÇÃO	43
6.2	RESULTADO DA DEMANDA	43
6.3	CÁLCULOS DE DÉFICITS DE TRATAMENTO E RESERVAÇÃO DE ÁGUA	45

7	DÉFICITS DO SES	52
7.1	CRITÉRIOS DE CÁLCULO	52
7.2	METAS DE UNIVERSALIZAÇÃO	52
7.3	CÁLCULOS DE DÉFICITS DE TRATAMENTO DE ESGOTO	52
8	PROGRAMAS, PROJETOS E AÇÕES PARA O SAA	53
8.1	RELAÇÃO DE OBRAS DE AMPLIAÇÃO E DE MELHORIA DO SISTEMA EXISTENTE	53
8.2	RELAÇÃO DE OBRAS COMPLEMENTARES	54
9	PROGRAMAS, PROJETOS E AÇÕES PARA O SES	55
9.1	RELAÇÃO DE OBRAS DE AMPLIAÇÃO E DE MELHORIA DO SISTEMA EXISTENTE	56
9.1.1	MONITORAMENTO DA QUALIDADE DOS EFLUENTES	59
9.2	RELAÇÃO DE OBRAS COMPLEMENTARES	59
10	INVESTIMENTOS E CUSTOS OPERACIONAIS	59
10.1	CAPEX	60
10.1.1	CRITÉRIOS E DIRETRIZES GERAIS	60
10.1.2	CRITÉRIOS E DIRETRIZES ESPECÍFICOS	61
10.2	OPEX	62
10.2.1	PRODUTOS QUÍMICOS	62
10.2.2	ENERGIA ELÉTRICA	62
10.2.3	TRANSPORTE E DISPOSIÇÃO DE LODO	63
10.2.4	GESTÃO E RECURSOS HUMANOS	63
10.3	RESULTADOS	70

PLANEJAMENTO DO MUNICÍPIO DE DIVINA PASTORA

1 INTRODUÇÃO E CONTEXTUALIZAÇÃO

De acordo com o disposto no Art.19 da Lei Federal de Nº 11.445 de 05 janeiro de 2007, a prestação de serviços públicos de saneamento deverá observar o Plano Municipal de Saneamento Básico.

Ainda conforme disposto no Art.11 deste mesmo instrumento legal, uma condições para validade de contratos que tenham por objeto a prestação de serviços públicos de saneamento básico é a existência de planos de saneamento básico, assim sendo o PMSB se constitui como uma ferramenta de planejamento estratégico para a futura elaboração de projetos e execução de Planos de Investimentos com vistas à obtenção de financiamentos e como instrumentos que definem critérios, parâmetros, metas e ações efetivas para atendimento dos objetivos propostos, englobando medidas estruturais e não estruturais.

Logo, fica evidente a importância de se ter uma análise acerca destes documentos para composição do objeto deste trabalho, que consiste na prestação de serviços técnicos especializados para a estruturação de projeto de participação da iniciativa privada na prestação dos serviços de saneamento.

2 CARACTERIZAÇÃO GERAL DO MUNICÍPIO

2.1 LOCALIZAÇÃO E INSERÇÃO REGIONAL

O município de Divina Pastora está inserido na região do Leste Sergipano, tem área total de 92,25 km² e possui como localização de referência as coordenadas geográficas Latitude: 10° 42' 13" Sul e Longitude: 37° 9' 39" Oeste. São municípios vizinhos de Divina Pastora, Siriri ao norte, Rosário do Catete e Maruim à leste, Laranjeiras e Riachuelo ao sul, e Santa Rosa de Lima a Oeste. A distância da Sede do município até a capital Aracaju é de 41,4 km, tendo como principal acesso, a rota formada pelas vias BR101, SE-245 e SE160, que atravessam os municípios de Nossa Senhora do Socorro, Laranjeiras e Riachuelo (PMSB, 2015). Na figura a seguir é apresentada a localização do município.



Figura 1 - Localização e inserção regional do município – Divina Pastora

Fonte: Observatório Sergipe (2018).

2.2 DEMOGRAFIA

O Censo Demográfico do IBGE de 2010 foi o último levantamento censitário publicado sobre o conjunto das populações municipais. Após 2010, o IBGE estima anualmente a população total dos municípios, com data de referência em 1º de julho de cada ano, para fins de atualização das proporções de distribuição do Fundo de Participação dos Municípios.

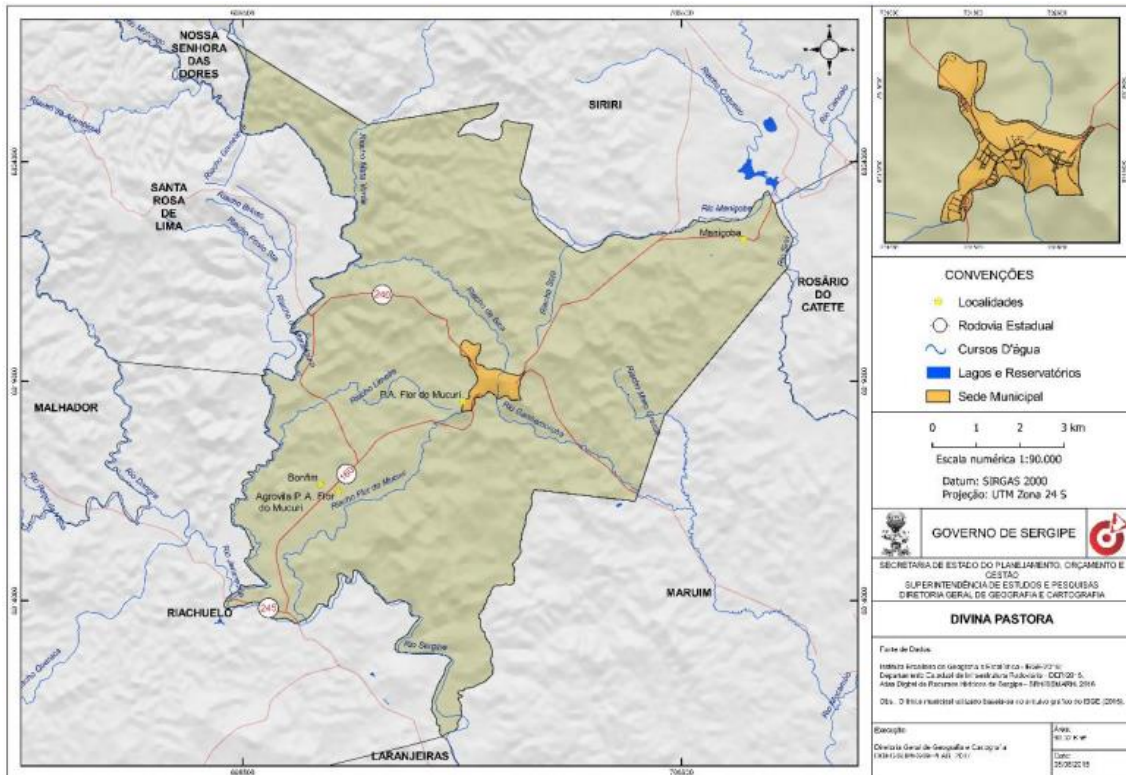
De acordo com a estimativa da população residente para os municípios IBGE (2021), o município possui 5.290,0 habitantes, com densidade demográfica de 58,4 hab./km². De acordo com o Atlas de Desenvolvimento Urbano do Programa das Nações Unidas (PNUD), entre 2013 e 2017 o município apresentou um aumento de 7,27% na população, enquanto Sergipe (UF) registrou aumento de 4,21%.

2.3 DESENVOLVIMENTO HUMANO

No que se refere ao Índice de Desenvolvimento Humano Municipal (IDHM), segundo informações disponibilizadas pelo PNUD (2013), o município apresentou evolução do IDHM no comparativo entre os anos de 2000 e 2010. Para o ano de 2000 o IDHM foi de 0,436 e para o ano de 2010 foi de 0,610 representado em termos relativos uma taxa de crescimento de 39,91% e enquadrado na faixa de classificação “Médio”.

2.4 EDUCAÇÃO

O IDHM Educação é composto por cinco indicadores. Quatro deles se referem ao fluxo escolar de crianças e jovens, buscando medir até que ponto estão frequentando a escola

na série adequada à sua idade. O quinto indicador refere-se à escolaridade da população adulta. A dimensão Educação, além de ser uma das três dimensões do IDHM, faz referência ao Objetivo de Desenvolvimento Sustentável 4 – Educação de Qualidade. Em 2010, considerando-se a população de 25 anos ou mais de idade no município - Divina Pastora, 29,84% eram analfabetos, 37,01% tinham o ensino fundamental completo, 25,85% possuíam o ensino médio completo e 2,41%, o superior completo. Na UF, esses percentuais eram, respectivamente, 23,30%, 42,50%, 30,29% e 8,53%. Na figura a seguir consta, em percentual, o fluxo escolar por faixa etária no município entre os anos de 2000 e 2010 (PNUD, 2013).



Figura 2 - Fluxo escolar por faixa etária no município – Divina Pastora

Fonte: PNUD, IPEA e FJP.

2.5 SAÚDE

Um dos fatores que refletem as condições do saneamento básico nos municípios é a taxa de mortalidade infantil. Ela é definida como o número de óbitos de crianças com menos de um ano de idade para cada mil nascidos vivos, e segundo a meta 3.2 - Objetivos de Desenvolvimento Sustentável - ODS das Nações Unidas, deve estar abaixo de 12 óbitos por mil nascidos vivos em 2030 no país. No município ela passou de 43,34 por mil nascidos vivos em 2000 para 27,00 por mil nascidos vivos em 2010 no município. Na UF, essa taxa passou de 42,97 para 22,22 óbitos por mil nascidos vivos no mesmo período (PNUD, 2013).

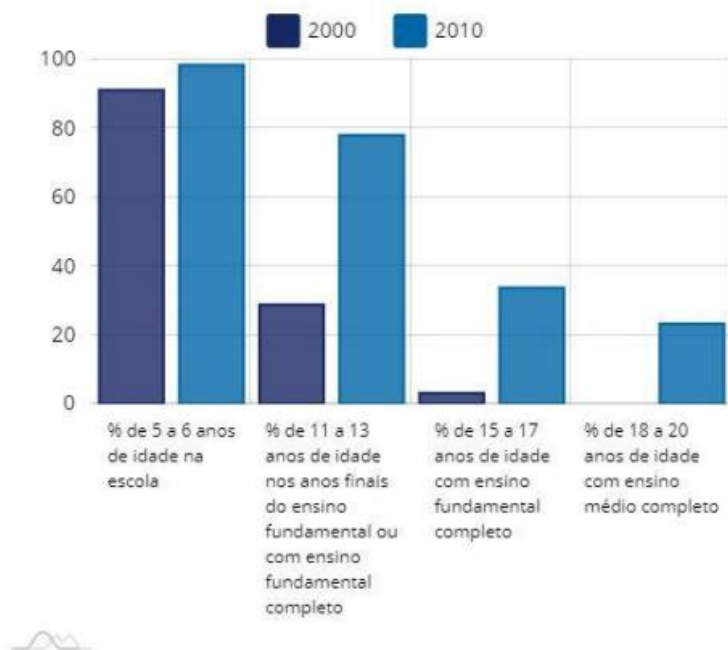
2.6 RENDA

No tocante a renda per capita, o indicador que possibilita mensurar a riqueza produzida em um determinado território, podendo ser o país, unidade federativa, estado ou município é Produto Interno Bruto – PIB. O PIB é a soma de todos os bens e serviços finais produzidos dentro do território econômico de um país, independentemente da nacionalidade dos proprietários das unidades produtoras (IBGE, 2019). O PIB per capita

para ano de 2019 no município foi de R\$ 29.479,73. Segundo o perfil do município (PNUD, 2013), os valores da renda per capita mensal registrados, em 2000 e 2010, evidenciam que houve crescimento da renda entre os anos mencionados. A renda per capita mensal no município era de R\$ 149,53, em 2000, e de R\$ 278,62 em 2010. Ainda, o Índice de Gini, que mede a desigualdade de renda, no município passou de 0,42 em 2000, para 0,40 em 2010, indicando, portanto, houve redução na desigualdade de renda.

2.7 CLIMA

O município de Divina Pastora tem classificação específica do clima local é do tipo megatérmico seco e subúmido. A média da temperatura anual é de 25°C, com temperatura mínima média anual de 20°C e máxima de 29°C. A precipitação média regional acumulada no ano de 1.050mm. A estação mais chuvosa dura entre os meses de março e agosto. A estação de verão tem menor pluviosidade. (PMSB, 2015).

2.8 RELEVO, SOLO E VEGETAÇÃO

O relevo do município O relevo apresenta feições características das unidades geomorfológicas Planície Litorânea, Planície Fluvial, Superfície dos Rios Cotingüiba/Sergipe e Pediplano Sertanejo, contendo as duas últimas, relevos dissecados em colinas, cristas e interflúvios tabulares. Os solos são Podzólico Vermelho-Amarelo, Podzólico Vermelho-Amarelo Equivalente Eutrófico, Vertisol, Hidromórficos e Aluviais Eutróficos e Distrófico. A vegetação está caracterizada por Capoeira, Campos Limpos e Sujos, Caatinga e vestígios de Mata (CPRM, 2002).

2.9 DISPONIBILIDADE HÍDRICA E QUALIDADE DAS ÁGUAS

A base de informações para a execução desse produto é aquela que consta no Plano Estadual de Recursos Hídricos de Sergipe PERH-SE e nos Planos das Bacias Hidrográficas dos rios Japarutuba, Piauí e Sergipe.

2.9.1 DIVISÃO HIDROGRÁFICA EXISTENTE

Para efeito de gestão, considera-se a existência de seis sistemas de rios que drenam o estado de Sergipe: São Francisco, Japarutuba, Sergipe, Vaza Barris, Piauí e Real, mas apenas o Japarutuba se insere integralmente em território sergipano. A Figura 3 mostra as bacias pertencentes ao Estado e a Tabela 1 apresenta área e vazão média de cada uma (JICA, 2000). No que se refere às regiões hidrográficas em âmbito nacional, as bacias encontram-se na Região Hidrográfica do São Francisco (a parte da Bacia do Rio São Francisco) e Região Hidrográfica do Atlântico Leste (demais bacias).



Figura 3 - Bacias Hidrográficas de Sergipe

Bacia Hidrográfica	Área (km ²)	Vazão Média (m ³ /s)
São Francisco	7.276	1.780
Japaratusba	1.722	10,6
Sergipe	3.673	13,84
Vaza Barris	2.559	15,64
Piauí	4.262	22,92
Real	2.558	20,46

Tabela 1 - Área e vazão média das bacias hidrográficas de Sergipe

Nesse sentido, o município de Divina Pastora localiza-se em duas bacias hidrográficas, a do rio Japaratusba e a do rio Sergipe.

2.9.2 UNIDADES DE PLANEJAMENTO – UP

Na definição das Unidades de Planejamento – UP – observou-se os aspectos abaixo relacionados.

- Utilização das características físicas para delimitação das Unidades de Planejamento;
- Cruzamento com informações de disponibilidade hídrica;
- Cruzamento com informações socioeconômicas.

Na definição das UP, as seguintes sub-bacias foram consideradas importantes sob o ponto de vista dos recursos hídricos:

- Japaratusba Mirim e Siriri, afluentes do Rio Japaratusba;
- Jacarecica, Cotinguiba e Poxim, afluentes do Rio Sergipe;
- Traíras, na Bacia do Rio Vaza Barris;

- Arauá, Piauitinga, Guararema e Fundo, na Bacia do Rio Piauí;
- Jabiberi e Itamirim, afluentes do Rio Real.

Além dos afluentes considerados importantes, também foram acrescentadas duas Unidades que representam os grupos de pequenas bacias costeiras entre as bacias Japaratuba e São Francisco, além de Vaza Barris e Piauí. Em virtude da adição das novas unidades, foi eliminada a divisão em alto, médio e baixo de cada bacia. O curso principal passou a ser dividido em apenas duas Unidades.

O resultado da divisão em Unidades de Planejamento é mostrado na Tabela 2. Nessa divisão, foram identificadas 27 Unidades após a inclusão dos afluentes e bacias costeiras e redução da divisão do curso principal.

UNIDADES DE PLANEJAMENTO	NOMES DOS RIOS
UP 1 – Baixo Rio São Francisco	Rio Curitiba, Riacho Lajedinho, Riacho do Mocambo, Rio Gararu, Rio Campos Novos, Rio Capivara, Rio Salgado rio Jacaré
UP 2 – Foz do Rio São Francisco	Riacho Jacaré, Riacho dos Piões, Riacho da Onça, Rio Betume
UP 3 – GC-1	Rio Sapucaia
UP 4 – Alto Rio Japaratuba	Rio Japaratuba
UP 5 – Rio Japaratuba Mirim	Rio Japaratuba Mirim
UP 6 – Rio Siriri	Rio Siriri
UP 7 – Baixo Rio Japaratuba	Rio Japaratuba
UP 8 - Alto Rio Sergipe	Rio Socavão, Rio Sergipe
UP 9 – Rio Jacarecica	Rio Jacarecica
UP 10 – Rio Cotinguiba	Rio Cotinguiba
UP 11 - Baixo Rio Sergipe	Rio Sergipe
UP 12 – Rio Poxim	Rio Poxim, Rio Poxim Mirim, Rio Poxim Açú, Rio Pitanga
UP 13 - Alto Rio Vaza Barris	Rio Vaza Barris, Rio Salgado, Rio Lomba
UP 14 – Rio Traíras	Rio das Traíras, Rio das Pedras
UP 15 - Baixo Rio Vaza Barris	Rio Vaza Barris, Rio Tejupeba, Riacho Água Boa
UP 16 – GC-2	-
UP 17 - Alto Rio Piauí	Rio Jacaré, Rio Piauí
UP 18 – Rio Arauá	Rio Arauá
UP 19 – Rio Piauitinga	Rio Piauitinga
UP 20 – Rio Fundo	Rio Fundo
UP 21 – Rio Guararema	Rio Guararema, Rio Pagão
UP 22 – Rio Piauí	Rio Piauí, Rio Biriba
UP 23 - Alto Rio Real	Rio Real
UP 24 – Rio Jabiberi	Rio Jabiberi
UP 25 - Médio Rio Real	Rio Real
UP 26 – Rio Itamirim	Rio Itamirim
UP 27 - Baixo Rio Real	Rio Real, Rio Paripe

Tabela 2 - Unidades de Planejamento

Com essa divisão de Unidades de Planejamento o município de Divina Pastora está inserido na UP 6 – Rio Siriri e UP 11 – Baixo Rio Sergipe.

2.9.3 ENQUADRAMENTO DOS CORPOS D'ÁGUA

Conforme já mencionado, o território municipal de Divina Pastora está situado nas bacias hidrográficas do Rio Sergipe e do Rio Japarutuba, a seguir será descrito o enquadramento dos corpos d'água de cada bacia.

Bacia do Rio Sergipe

O primeiro aspecto a ser destacado é o fato de que a Bacia do Rio Sergipe concentra 46,5% da população de Sergipe, além de conter o município de Aracaju e a região metropolitana, onde se concentra o maior contingente populacional do Estado.

As áreas de proteção ambiental existentes no âmbito da Bacia do Rio Sergipe são: a Reserva Ecológica de Itabaiana, a Área de Proteção Ambiental do Rio Sergipe, a Área de Proteção Ambiental Morro do Urubu e o Parque Ecológico Municipal Tramanday, todas situadas em Aracaju. A Lei nº 2.825, de 30 de julho de 1990, define como “Paisagem Natural Notável” e área de especial proteção ambiental todo o trecho do Rio Sergipe, que serve de divisa entre os municípios de Aracaju e Barra dos Coqueiros, compreendendo as margens e todo o leito do Rio Sergipe, envolvendo a parte permanentemente coberta pelas águas – que somente é assim por efeito dos movimentos de maré – e o seguimento que se estende até o mar e o que sai em demanda do Rio Poxim.

Considerando os diferentes ecossistemas aquáticos e analisando os resultados apresentados no “Programa de Enquadramento dos Cursos d'Água do Estado de Sergipe”, de acordo com a Resolução CONAMA nº 20/86, com as informações mais atuais sobre o uso e a ocupação do solo, de assentamentos, de novas indústrias e de outorgas, é possível ressaltar os seguintes aspectos:

- **Ambiente lótico** - todo o curso do Rio Sergipe, no estado de Sergipe, na mesorregião do sertão e do agreste sergipano tem sua água classificada como salobra. O Rio Sergipe e seus afluentes localizados na mesorregião do leste sergipano passam a ser classificados como doce. Segundo a PNAD 2007 (IBGE), a população da bacia passou de 834.713, no Censo de 2000, para 948.610, e não houve melhoria significativa no saneamento ambiental da região – o que deverá conduzir a um agravamento dos resultados de coliformes termotolerantes, oxigênio dissolvido, DBO, COT e nitrogênio total, nitrato, nitrito e amônia, nos pontos de coleta próximos ou a jusante das sedes municipais, a valores altos. Também se deve destacar a presença de nitrogênio e fósforo, resultantes da exploração agrícola de áreas extensas. Deve-se ressaltar que o crescimento demográfico ocorrido nos últimos anos nos municípios de Nossa Senhora do Socorro, Areia Branca, Barra dos Coqueiros, Laranjeiras, Divina Pastora e Itabaiana – o que se traduz num aumento da pressão antrópica – deve conduzir a um agravamento dos resultados de coliformes termotolerantes, oxigênio dissolvido, DBO, COT e nitrogênio total, nitrato, nitrito e amônia, nos pontos de coleta próximos ou a jusante das sedes municipais, além da presença de nitrogênio e fósforo, resultantes da exploração agrícola de áreas extensas. Em resumo, estes aspectos deverão acarretar um expressivo aumento da carga orgânica lançada nos seus rios e reservatórios.

- **Ambiente lêntico** - na Bacia do Rio Sergipe foram analisadas amostras de água provenientes das barragens Jacarecica I, Jacarecica II e do Açude Marcela. Todas tiveram suas águas classificadas como doce, segundo o CONAMA nº 357/2005. Os reservatórios se encontram no Semiárido, nas proximidades dos municípios de Areia Branca, Itabaiana e Campo do Brito, e estão sob forte pressão antrópica. Analisando-se as variáveis básicas de qualidade da água dos reservatórios e considerando o aspecto da eutrofização, a presença de matéria orgânica e as variáveis microbiológicas, destacam-se: os resultados de clorofila-a para a Barragem de Jacarecica I, no Açude Marcela; e para a Barragem Jacarecica II, mostrando que os reservatórios podiam, ainda, ser classificados como oligotróficos – exceto no caso do Açude Marcela que, na primeira campanha de coleta, mostrou um resultado que conduz à classe fortemente eutrófica, o qual enquadrou a água como imprópria e que necessita de tratamento especial. Cabe destacar que, sob a ótica bem mais restritiva do CONAMA nº 357/2005 e devido ao aumento do uso dos reservatórios, a situação deve se agravar. É importante ressaltar que o bioensaio apresentou resultado positivo nas amostras da Barragem Jacarecica II, denotando a presença de neurotoxinas de cianobactérias. Os valores encontrados para coliformes termotolerantes (<100 contagem//ml) sugeriram poluição significativa tributárias.

- **Ambiente estuarino** - no caso da Bacia do Rio Sergipe, o estuário forma, na verdade, um complexo estuarino. Todo ambiente estuarino, por ser área de proteção ambiental, passa a ser classifica- do como “água salobra” ou “salina Classe Especial” pelo CONAMA nº 357/2005.

Bacia do Rio Japaratuba

A Bacia do Rio Japaratuba, concentra apenas 6,3% da população do Estado, a menor participação populacional entre as bacias. É, no entanto, a única totalmente inserida nos limites do espaço estadual.

Considerando o aspecto do saneamento ambiental, a ausência de cobertura relativa a esgotamento sanitário denota uma situação precária. E a exploração do petróleo e gás natural em terra nos municípios de Carmópolis, Japaratuba, General Maynard, Siriri, Riachuelo e Rosário do Catete apresenta-se como um dos mais relevantes aspectos de uso e ocupação do solo dessa bacia.

A área de proteção ambiental existente no âmbito da Bacia do Rio Japaratuba é a Reserva Biológica de Santa Isabel (federal), próxima ao litoral. O Refúgio de Vida Silvestre Mata do Junco, localizado no município de Capela, a 67 km da capital sergipana, é um dos maiores remanescentes de Mata Atlântica do Estado, com uma área total aproximada de 766 ha.

Ressaltam-se os aspectos:

- **Ambiente lótico** - a maior parte das águas do Rio Japaratuba está classificada como doce. O trecho situado na mesorregião do sertão sergipano tem suas águas classificadas como salobras. Os demais trechos, incluídos os afluentes localizados na mesorregião do leste sergipano, passam a ser classificados como de água doce. Com o crescimento

populacional na bacia, se não houver melhoria significativa nos indicadores de saneamento ambiental, deverá ocorrer o agravamento dos resultados de coliformes termotolerantes, oxigênio dissolvido, DBO, COT e nitrogênio total, nitrato, nitrito e amônia nos pontos de coleta próximos ou a jusante das sedes municipais. A área da Bacia do Rio Japaratuba concentra, praticamente, toda produção de petróleo e gás natural em terra do estado de Sergipe. Esse aspecto resultará num impacto ambiental característico, evidenciado nas análises físicas e químicas pelas altas concentrações de óleos e graxas e fenóis. Registre-se que, nas duas últimas décadas, o crescimento demográfico mais significativo na bacia ocorreu nos municípios localizados nas áreas próximas à exploração de petróleo e gás natural. Também se registrou o aumento expressivo nas culturas de mandioca, cana-de-açúcar e coco-da-bahia, o que demanda atenção especial no que se refere à contaminação por lançamento de esgoto e fertilizantes.

- **Ambiente lêntico** - na Bacia do Rio Japaratuba foram analisadas, em 2002, amostras de água provenientes de dois açudes: Cumbe e Rosário do Catete.

Ambos tiveram suas águas classificadas como doces, segundo o CONAMA nº 357/2005.

- **Ambiente estuarino** - os resultados de DBO, nitrogênio total, nitrato, nitrito, amônia e fósforo total mostraram-se consistentes com o lançamento de esgoto bruto em 2002. Os resultados apresentados mostraram que o ambiente aquático era tipicamente de estuário. O resultado da análise bacteriológica foi positivo para coliformes fecais.

2.9.4 LEVANTAMENTO DOS RECURSOS HÍDRICOS SUPERFICIAIS

As bacias hidrográficas do estado de Sergipe têm uma configuração longitudinal orientada de Noroeste para Sudeste no limite com o estado da Bahia, até atingir a linha de costa. A porção limítrofe com a Bahia está sempre situada em ambiente semiárido. Na medida em que se aproxima do litoral, as bacias passam a ter seu território com áreas mais amenas em decorrência de maiores precipitações nas proximidades do Oceano Atlântico.

A avaliação das disponibilidades hídricas foi realizada através de simulação como MODAHAC, para todas as bacias e respectivas UP. Nesse sentido, foram selecionados alguns indicadores de disponibilidade hídrica para cada Unidade de Planejamento incluindo descargas média, mínima e máxima, ecológica e com garantias de 90% (Q90) e 99% (Q99).

De acordo com as bacias hidrográficas do Rio Sergipe e do Rio Japaratuba, as quais Divina Pastora pertence, é possível verificar a seguir o levantamento dos recursos hídricos superficiais de cada uma, respectivamente.

Bacia do Rio Sergipe

Avaliando os indicadores de disponibilidade hídrica para a área total da bacia hidrográfica do rio Sergipe, conclui-se que os valores calculados apresentam elevada potencialidade hídrica superficial. Estes encontram como principal obstáculo para sua utilização efetiva o fato de que a topografia na bacia não é favorável à implantação de

barragens com capacidade de regularização igual ou superior a 10 milhões de metros cúbicos, porte este capaz de possibilitar regularizações plurianuais.

A Bacia do Rio Sergipe alcança a vazão 23,27 m³/s, ou seja, 733 milhões de metros cúbicos de escoamento médio anual. Devido às características de seu relevo, desfavoráveis para implantação de barragens de regularização plurianual, sua capacidade hidrológica fica reduzida às disponibilidades naturais, que representam 0,94 m³/s, ou seja, 29,6 milhões de metros cúbicos de escoamento médio anual, com garantia de atendimento em 90% dos anos, insuficiente para projetos hídricos de certo porte que requeiram baixo risco de falha em seu atendimento.

Para uma garantia de 99%, as descargas representam 0,79 m³/s, ou seja, 24,9 milhões de metros cúbicos de escoamento médio anual.

A efetivação das descargas potenciais com a utilização de reservatórios para regularização dos escoamentos poderia atingir cerca 219 milhões de metros cúbicos de escoamento anual, aplicando-se as taxas médias de aproveitamento observadas no Nordeste, para uma garantia de 90%. A alternativa apresentada com a utilização de pequenas barragens, com área de influência não superior a 5 km², atendendo diretamente uma população não superior a 50 habitantes, não permite alterar o atual estágio de problemas sociais e econômicos provocados pela restrição hídrica dominante na Bacia do Rio Sergipe.

Bacia do Rio Japaratuba

A Bacia do Rio Japaratuba, concentra apenas 6,3% da população do Estado, a menor participação populacional entre as bacias. É, no entanto, a única totalmente inserida nos limites do espaço estadual.

Considerando o aspecto do saneamento ambiental, a ausência de cobertura relativa a esgotamento sanitário denota uma situação precária. E a exploração do petróleo e gás natural em terra nos municípios de Carmópolis, Japaratuba, General Maynard, Siriri, Riachuelo e Rosário do Catete apresenta-se como um dos mais relevantes aspectos de uso e ocupação do solo dessa bacia.

A área de proteção ambiental existente no âmbito da Bacia do Rio Japaratuba é a Reserva Biológica de Santa Isabel (federal), próxima ao litoral. O Refúgio de Vida Silvestre Mata do Junco, localizado no município de Capela, a 67 km da capital sergipana, é um dos maiores remanescentes de Mata Atlântica do Estado, com uma área total aproximada de 766 ha.

Ressaltam-se os aspectos:

- **Ambiente lótico** - a maior parte das águas do Rio Japaratuba está classificada como doce. O trecho situado na mesorregião do sertão sergipano tem suas águas classificadas como salobras. Os demais trechos, incluídos os afluentes localizados na mesorregião do leste sergipano, passam a ser classificados como de água doce. Com o crescimento populacional na bacia, se não houver melhoria significativa nos indicadores de

saneamento ambiental, deverá ocorrer o agravamento dos resultados de coliformes termotolerantes, oxigênio dissolvido, DBO, COT e nitrogênio total, nitrato, nitrito e amônia nos pontos de coleta próximos ou a jusante das sedes municipais. A área da Bacia do Rio Japarutuba concentra, praticamente, toda produção de petróleo e gás natural em terra do estado de Sergipe. Esse aspecto resultará num impacto ambiental característico, evidenciado nas análises físicas e químicas pelas altas concentrações de óleos e graxas e fenóis. Registre-se que, nas duas últimas décadas, o crescimento demográfico mais significativo na bacia ocorreu nos municípios localizados nas áreas próximas à exploração de petróleo e gás natural. Também se registrou o aumento expressivo nas culturas de mandioca, cana-de-açúcar e coco-da-bahia, o que demanda atenção especial no que se refere à contaminação por lançamento de esgoto e fertilizantes.

- **Ambiente lêntico** - na Bacia do Rio Japarutuba foram analisadas, em 2002, amostras de água provenientes de dois açudes: Cumbe e Rosário do Catete.

Ambos tiveram suas águas classificadas como doces, segundo o CONAMA nº 357/2005.

- **Ambiente estuarino** - os resultados de DBO, nitrogênio total, nitrato, nitrito, amônia e fósforo total mostraram-se consistentes com o lançamento de esgoto bruto em 2002. Os resultados apresentados mostraram que o ambiente aquático era tipicamente de estuário. O resultado da análise bacteriológica foi positivo para coliformes fecais.

2.9.5 LEVANTAMENTO DOS RECURSOS HÍDRICOS SUBTERRÂNEOS

O diagnóstico das águas subterrâneas no estado de Sergipe foi elaborado com base em dados secundários; a classificação e caracterização hidrogeológica dos aquíferos do estado de Sergipe foi feita fundamentada na metodologia proposta por Rocha (2007) no Diagnóstico Hidrogeológico do Estado de Mato Grosso, Costa (1999) no Plano Diretor dos Recursos Hídricos da Bacia do Rio Mundaú - AL, Costa (2001) no Plano Diretor dos Recursos Hídricos da Bacia dos Rios Paraíba, Sumaúma e Remédios – AL – e no estudo Geologia, Tectônica e Recursos Minerais do Brasil (CPRM, 2003).

Nessa caracterização foram utilizados, também, os dados de trabalhos específicos dos aquíferos ou de determinadas regiões, como por exemplo: os dados do Mapa dos Principais Sistemas Aquíferos do País em ArcVIEW (ANA, 2003), Panorama de Qualidade das Águas Subterrâneas no Brasil (ANA, 2005), Atlas Digital sobre Recursos Hídricos de Sergipe (SRH-SEPLANTEC, 2004), Petrobras (FEITOSA, 1998) e principal mente do Study on Water Resources Development in the State of Sergipe, Brazil (JICA - SEMARH-SE, 2000).

Com base no mapa geológico (CPRM, 2003) e na estimativa do tipo de porosidade predominante, o estado de Sergipe foi dividido em dois domínios: o Domínio Poroso e o Domínio Fraturado, respectivamente com porosidade intergranular e com porosidade fissural. Esses foram subdivididos em sistemas aquíferos, em que alguns apresentam um bom nível de conhecimento hidrológico no Estado.

Grande parte do Estado é composta por aquíferos intergranulares (Domínio Poroso) associados a sedimentos não consolidados (Coberturas Cenozóicas) que cobrem o embasamento cristalino (Domínio Fraturado), como mostra a Figura 4 disposta adiante.



Figura 4 - Domínios Hidrogeológicos do Estado de Sergipe

Fonte: CPRM (2002).

Portanto, Divina Pastora pode-se distinguir três domínios hidrogeológicos: Bacias Sedimentares, Formações Superficiais Cenozóicas e Metacarbonatos, primeiro ocupando aproximadamente 50% do território municipal (CPRM, 2002).

2.9.6 SÍNTESE DOS RESULTADOS

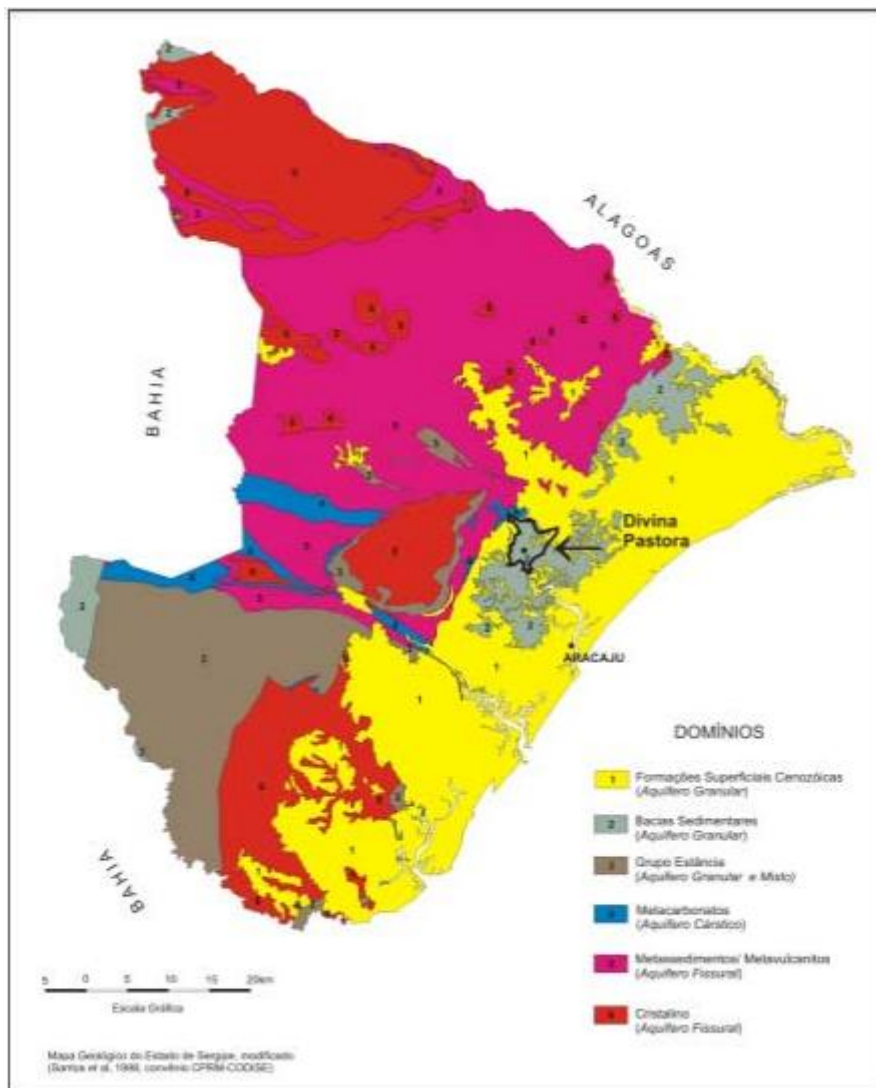
Constata-se pela análise da Tabela 3 seguinte, que a disponibilidade explorável de $813,123 \times 10^6 \text{ m}^3/\text{ano}$ representa uma parcela ínfima (0,43%) das reservas permanentes ($182,041 \times 10^9 \text{ m}^3$) dos aquíferos. Cabe ainda ressaltar que a disponibilidade sustentável estimada para as bacias não necessariamente coincide com as estimativas apresentadas abaixo, uma vez que nem sempre a linha limítrofe do domínio coincide com o limite da

bacia, gerando áreas diferentes que influenciam no cálculo da disponibilidade sustentável.

Bacia hidrográfica	Reservas		Potencialidade	Disponibilidades			
	Rp	Rr		(x 10 ⁶ m ³ /ano)			
	(x 10 ⁹ m ³)	(x 10 ⁶ m ³ /ano)	(x 10 ⁶ m ³ /ano)	Di	De	Dex	Ds
JAPARATUBA	35.032	105.596	175.386	25.656	4.437	144.643	149.085
SERGIPE	36.394	89.610	162.385	85.406	17.108	119.055	137.120
PIAUI	18.577	196.934	235.098	43.137	8.611	172.851	179.131
VAZA BARRIS	19.886	66.294	106.064	65.100	10.920	73.059	83.974
REAL	6.968	40.479	54.420	36.430	5.082	48.827	53.907
SÃO FRANCISCO	59.984	166.034	286.110	72.589	11.819	228.108	239.930
GC1	4.560	9.210	18.330	7.360	720	14.850	15.570
GC2	640	14.990	16.270	0	0	11.730	11.730
Total	182.041	689.147	1.054.063	335.678	58.697	813.123	870.447

Tabela 3 - Resumo das estimativas das reservas, potencialidades, disponibilidades e recursos exploráveis de águas subterrâneas por Bacia Hidrográfica no Estado

Conforme a Tabela 4, a comparação do Domínio Poroso (Bacia Sedimentar de Sergipe e Formação Barreiras) com o Domínio Fraturado (Fissural) mostra que a porosidade intersticial (intergranular), além de ser maior, é mais efetiva no armazenamento de água e, portanto, as reservas reguladoras desse meio poroso são bem superiores às dos sistemas fraturados (fissural).

PARÂMETROS QUANTITATIVOS	Domínio Poroso	Domínio Cárstico Fissural Sedimentar	Domínio Cárstico Fissural Metacarbonático	Domínio Fissural	Domínio Fissural Muito Fraturado	Totais
Reserva Permanente (x 10 ⁹ m ³)	123,016	45,495	0,000	0,000	0,000	168,511
Reserva Reguladora (x 10 ⁶ m ³ /ano)	397,580	184,723	12,704	52,020	5,700	652,727
Potencialidade (x 10 ⁶ m ³ /ano)	644,449	275,710	12,704	52,020	5,700	990,583
Disponibilidade Instalada (x 10 ⁶ m ³ /ano)	133,455	67,107	15,000	54,926	55,000	325,488
Disponibilidade efetiva (x 10 ⁶ m ³ /ano)	21,467	11,919	2,562	10,279	11,340	57,567
Disponibilidade Explorável (x 10 ⁶ m ³ /ano)	504,581	216,540	8,629	38,147	-6,204	761,693
Disponibilidade Sustentável (x 10 ⁶ m ³ /ano)	526,062	228,470	12,134	46,081	5,140	817,887

Tabela 4 - Parâmetro Quantitativo por Domínio Aquífero

O Domínio Poroso com 504,58x10⁶ m³/ano representa cerca de 70% das disponibilidades exploráveis da bacia, onde a Bacia Sedimentar de Sergipe, em função da sua área de recarga dentro deste domínio e características hidrogeológicas, é o que apresenta maior potencialidade. Não foi possível distinguir a participação do aquífero Barreiras, pois no âmbito da Bacia Sedimentar esse aquífero integra um sistema aquífero com as formações da bacia sedimentar.

Apenas na área onde o mesmo ocorre sobre o embasamento cristalino seria possível a sua individualização, o que não corresponde ao total desse aquífero. Destaca-se também a participação do Domínio Cárstico-Fissural Sedimentar como importante manancial para o Estado, pois responde por cerca de 28% do potencial hídrico subterrâneo e contribui de forma decisiva para o atendimento das demandas no terço superior das bacias dos rios Vaza Barris e Piauí.

2.9.7 ANÁLISE DAS DISPONIBILIDADES HÍDRICAS

As disponibilidades hídricas em Sergipe sinalizam para duas situações diferenciadas. A disponibilidade global, incluindo o expressivo manancial do Rio São Francisco, resulta numa cifra em torno de 20,4 bilhões de m³/ano. Parte desta disponibilidade é apropriada pelo Estado, através de adutoras que abastecem municípios ribeirinhos ao São Francisco ou que transpõem água para atender outras bacias, tirando proveito da ampla condição oferecida por este manancial. Assim, a disponibilidade aqui considerada inclui a transposição de água feita pela DESO para atender às demandas nas bacias dos rios Japarutuba, Sergipe, Vaza Barris, Piauí e Real.

Quando se analisam as bacias que compõem a maior parte do interior sergipano, incluindo as bacias dos rios Japarutuba, Sergipe, Vaza Barris, Piauí, Real e as dos grupos de bacias GC-1 e GC-2, verifica-se que a disponibilidade contabilizada nestas bacias é da ordem de 253,0 milhões de m³/ano, ou seja, 8.023 l/s, incluindo as vazões transpostas pela DESO. Embora importante para estas bacias, pela oferta estratégica que representa, não cabe ser comparada com as disponibilidades oferecidas pelo Rio São Francisco, mesmo porque, como um rio de integração nacional, oferece ao estado de Sergipe águas coletadas nos demais Estados de montante e regularizadas para atender a demanda das geradoras de energia do Sistema CHESF.

De acordo com o Plano Estadual de Recursos Hídricos de Sergipe PERH-SE, em 2010 o estado de Sergipe demandava 505.296.996 m³/ano, da qual 269.137.303 m³/ano estava localizada na Bacia do Rio São Francisco, ou seja, mais da metade. É nesta bacia que se localizam as mais importantes áreas irrigadas do Estado.

Descontadas as demandas da Bacia do Rio São Francisco, o restante do estado de Sergipe contabiliza uma demanda de 236.159.693 m³/ano ou 7.489 l/s.

A Bacia do Rio Sergipe tem uma demanda de 107.979.409 m³/ano, a segunda maior demanda por bacia. A bacia do Rio Japarutuba tem uma demanda de 30.496.960 m³/ano.

O resultado do balanço hídrico reflete o saldo apurado entre a disponibilidade e as demandas globais de cada Unidade de Planejamento e bacia em 2010. Este resultado pode indicar superávits do balanço, uma vez que se refere a volumes globais das disponibilidades das bacias às quais são adicionadas as vazões transpostas pela DESO para atender as demandas nas UP e nas bacias.

O balanço global do Estado indica um saldo de 20 bilhões de m³/ano, no entanto, quando se desconta a Bacia do Rio São Francisco, o superávit é de 16,8 milhões de m³/ano, ou seja, algo como 0,5 m³/s.

Das 27 UP nas quais o Estado está dividido em seu conjunto de bacias, as UP 5, 6 e 7, na Bacia do Rio Japarutuba, apresentam discretos déficits variando de 5 l/s a 273 l/s.

Os balanços das UP nas condições de 2010s, sobretudo daquelas situadas no médio e baixo curso dos rios, revelam déficits e superávits discretos, os quais podem ser neutralizados com uma maior apropriação de água subterrânea, tendo em vista que o Estado, em sua parte mais oriental, apresenta destacado potencial hídrico subterrâneo.

Cabe também destacar que estes déficits identificados se referem à apropriação de disponibilidades hídricas com garantia de atendimento em 90% dos anos. Caso o modelo de gestão de recursos hídricos superficiais adotado admita garantia menor, poderá lançar mão de mais água que a adotada como disponibilidade para efeito do balanço, e, nestes casos, eliminar os déficits de menor expressão. Contudo, para efeito do Plano Estadual de Recursos Hídricos, a Q90 representa uma garantia compatível com os principais usos considerados.

São consideradas áreas críticas para expansão de atividades demandadoras as UP com saldo positivo compreendido entre 95 e 5 l/s. Estas UP, com o crescimento da demanda e a manutenção das disponibilidades atuais, podem mudar rapidamente para a condição de deficitária. As UP críticas encontram-se nas bacias dos rios Real, Piauí, Vaza Barris, Japarutuba e nas GC's.

Uma análise sucinta da situação dos saldos de balanço apurados por bacia e por Unidade de Planejamento mostra que, na visão do PERH, ocorrem superávits importantes nas bacias do Rio São Francisco e do Rio Sergipe. No primeiro, por ser um manancial de porte regional que conta com expressiva oferta hídrica. No caso da Bacia do Rio Sergipe porque conta com reservatórios e transposição capazes de atender suas demandas e ainda garantir saldo relevante para atendimento ao crescimento futuro de demanda.

As demais bacias, embora apresentem saldos superavitários, têm discreta expressão face aos comprometimentos envolvidos com os atendimentos e, sobretudo, com a possibilidade limitada de incrementar significativamente suas disponibilidades, mormente, em se tratando de águas superficiais.

As UP da Bacia do Rio Sergipe são todas superavitárias, embora contem com transposições feitas pela DESO para atender ao abastecimento das populações e indústrias locais. Desse quadro excetua-se a UP-9 (Rio Jacarecica) que apresenta saldo ligeiramente deficitário (37 l/s), provavelmente em decorrência das fortes demandas exercidas pela área irrigável do Perímetro Jacarecica II.

As UP do Rio Japarutuba: a UP-4 (Alto Rio Japarutuba) é ligeiramente superavitária (6 l/s) e a UP-5 (Rio Japarutuba Mirim) apresenta discreto déficit de 5 l/s. A UP-6 (Rio Siriri) e a UP-7 (Baixo Rio Japarutuba) apresentam déficits mais pronunciados em seu saldo.

A primeira registra 114 l/s de déficit e possui importantes demandas decorrentes do atendimento ao processo industrial da VALE e da Petrobras que deve responder por parte importante deste déficit. A segunda, UP-7 (Baixo Rio Japarutuba) é a que apresentou mais elevado déficit (273 l/s). É nessa UP que se concentram importantes campos de exploração de Petróleo e Gás, operados pela Petrobras, que respondem por grande parte da demanda da UP.

Como característica do balanço hídrico na Bacia do Rio Japarutuba, pode-se mencionar o importante papel das demandas industriais, pois superam todas as demais, inclusive, a de abastecimento humano. Esta situação deficitária que foi identificada no balanço das UP poderá ser neutralizada com incremento do aporte hídrico subterrâneo, uma vez que a bacia possui grande parte do seu território sobre o domínio poroso que oferece importante condição exploração de águas subterrâneas.

2.10 ASPECTOS AMBIENTAIS

2.10.1 REGULARIDADE AMBIENTAL

Nos estudos são apresentadas as licenças disponibilizadas por município, porém, para vários municípios que possuem sistemas regulares de distribuição de água e, em alguns casos, de coleta de esgoto, não existem informações sobre a existência das respectivas licenças ambientais. O Consórcio entende ser possível que algumas licenças não tenham sido disponibilizadas, por isso não se conclui que exista uma irregularidade, mas que precisa ser cobrada da atual concessionária uma relação mais completa dessas licenças para ser feita a correta projeção de necessidades futuras. As licenças analisadas foram todas Licenças de Operação (LO). São apresentadas também as condicionantes específicas de cada licença disponível, tendo em vista que para cada empreendimento existem particularidades nessas condicionantes. É importante salientar que não foi informado pelo órgão ambiental quais condicionantes vêm sendo cumpridas.

2.10.2 LICENÇAS AMBIENTAIS VIGENTES

O licenciamento ambiental é instrumento administrativo pelo qual o órgão ambiental competente licencia a localização, instalação, ampliação e a operação de empreendimentos e atividades utilizadoras de recursos ambientais, que são consideradas efetiva ou potencialmente poluidoras ou daquelas que, sob qualquer forma, possam causar degradação ambiental, considerando as disposições legais e regulamentares e as normas técnicas aplicáveis ao caso.

No tocante ao histórico de Licenças Ambientais sobre o referido município, não existem informações sobre a existência das respectivas licenças ambientais vigentes.

2.10.3 OUTORGAS DE RECURSOS HÍDRICOS

A outorga de direito de uso de recursos hídricos de domínio do Estado é ato administrativo mediante o qual o poder público outorgante, representado no estado de Sergipe, através da sua Superintendência Especial de Recursos Hídricos e Meio Ambiente – SERHMA, autoriza ao outorgado o uso de recursos hídricos, por prazo determinado, nos termos e nas condições expressas no respectivo documento.

A outorga deve ser solicitada ao órgão SERHMA, por meio do site do Sistema de Outorga de Recursos Hídricos de Sergipe – SORHSE, onde serão preenchidos o requerimento e os documentos necessários para solicitação. Sendo documento indispensável para o processo de renovação da licença, devendo ser apresentada no processo de licenciamento.

A maior parte dos sistemas de abastecimento de água no estado possuem outorga válida. As validades variaram entre 2 e 30 anos. No entanto, não existem informações sobre a existência de outorgas vigentes para este município.

2.10.4 PROGRAMA SOCIOAMBIENTAIS

De maneira geral, o estado de Sergipe é atendido integralmente pelos mesmos programas ambientais, no entanto os municípios de Aracaju, Barra dos Coqueiros, Santo Amaro, Rosário do Catete, Carmópolis, General Maynard, Maruim, Nossa Senhora do Socorro, São Cristóvão e Itaporanga D'ajuda são atendidos por um programa diferenciado de gerenciamento de resíduos sólidos contemplado pelo Plano Intermunicipal de Resíduos Sólidos do Consórcio da Grande Aracaju.

2.10.4.1 ANÁLISE DOS PROGRAMAS E POLÍTICAS SOCIOAMBIENTAIS DA EMPRESA

Foram informados pela EMPRESA, a existência dos programas ambientais e socioambientais apresentados no Quadro 1. Mas nenhum programa específico por município foi apresentado.

Programa	Objetivo	Cumprimento
Livro Liberdade para a alma	Empréstimo de livros para todos os colaboradores da EMPRESA e seus familiares.	Informativo. Sem evidências
DESO vai à escola	Execução de atividades de educação ambiental em estabelecimentos de ensino das redes públicas e particulares do Estado.	Informativo. Sem evidências
Escola vai à DESO	Visitas técnicas monitoradas às ETA's, ETE's, Captação da adutora do São Francisco e Barragem do Rio Poxim e ao Laboratório de Análises bacteriológicas.	Informativo. Sem evidências
DESO sustentabilidade	Projeto de coleta seletiva – Eco ponto em parceria com a Cooperativa dos Agentes Autônomos de Reciclagem de Aracaju (CARE) e a Coleta de óleo vegetal para descarte adequado.	Informativo. Sem evidências
Projeto DESO Colaboradores	Incentivo na formação dos colaboradores, fomentando os subsídios necessários para o adequado exercício da profissão por meio de desenvolvimento de habilidades e competências essenciais.	Informativo. Sem evidências
DESO e comunidade	Desenvolvimento de atividades relativas a Educação Ambiental nos diversos segmentos da sociedade.	Informativo. Sem evidências
Saneamento Expresso	Divulgar informações de saneamento para a população utilizando veículo tipo ônibus adaptado e equipado com maquete didática e funcional.	Informativo. Sem evidências
DESO + Verde	Plantio de mudas diversas em áreas degradadas no estado	Evidência de algumas fotos, mas não identificado o município.

Quadro 1 - Programas ambientais e socioambientais informados pela DESO

2.10.4.2 AVALIAÇÃO DA GESTÃO DO TRATAMENTO E DESTINAÇÃO DE RESÍDUOS SÓLIDOS

Foi apresentado um Plano intermunicipal de Resíduos Sólidos do Consórcio da Grande Aracaju, com a apresentação do projeto, análise de cenários e planejamento das ações de forma completa e integrada, contemplando os municípios de Aracaju, Barra dos Coqueiros, Santo Amaro, Rosário do Catete, Carmópolis, General Maynard, Maruim, Nossa Senhora do Socorro, São Cristóvão e Itaporanga D'ajuda.

Os demais municípios não tiveram programas de gestão e destinação de resíduos sólidos apresentados.

2.10.4.3 IDENTIFICAÇÃO DOS RISCOS E PASSIVOS SOCIOAMBIENTAIS EXISTENTES E POTENCIAIS

Não foi disponibilizada a documentação comprobatória dos passivos ambientais existentes nos sistemas atualmente em operação.

Não obstante, pode-se mencionar vários riscos e passivos sociais existentes e potenciais com falta de saneamento de maneira geral como consta em Brasil (2004): o (re)surgimento de doenças como diarreia, cólera, dengue, esquistossomose e

leptospirose. Diminuição do índice de desenvolvimento humano (IDH), desvalorização dos imóveis nas áreas sem o saneamento básico, degradação acelerada do meio ambiente, superlotação do sistema público de saúde, dentre outros.

No que se referem aos riscos ambientais específicos para a operação dos sistemas de saneamento, vale comentar que os serviços de abastecimento de água e esgotamento sanitário, suas estruturas e equipamentos, estão intimamente ligados aos recursos hídricos, que por sua vez dependem do funcionamento natural do ciclo hidrológico.

As mudanças climáticas tendem a reduzir os volumes de chuvas, aumentar as temperaturas e os períodos de estiagem, em toda a região nordeste do Brasil bem como, fato que, se concretizado, aumentará a intensidade dos períodos de estiagem, fazendo com que a principal preocupação seja a indisponibilidade de volumes de água suficiente para a demanda das cidades, suas populações, serviços e indústrias.

Além disso devem ser observados ainda alterações na intensidade e periodicidade de fenômenos como La Niña e El Niño, que possuem forte influência nessa região.

O estado de Sergipe, possui seu território inserido dentro de dois grandes biomas brasileiros, a Caatinga e a Mata Atlântica. O município de Divina Pastora está inserido no bioma Mata Atlântica.

As projeções das entidades ligadas aos estudos de mudanças climáticas, mais especificamente o IPCC - Painel Intergovernamental sobre Mudanças Climáticas e o PBMC - Painel Brasileiro de Mudanças Climáticas apontam que a Caatinga apresentará aumento de 0,5º a 1ºC da temperatura do ar e decréscimo entre 10% e 20% da precipitação durante as próximas duas décadas (até 2040), com aumento gradual de temperatura de 1,5º a 2,5ºC e diminuição entre 25% e 35% nos padrões de chuva, enquanto para a Mata Atlântica, as projeções dos modelos estudados pelo PBMC apontam que a porção nordestina do bioma enfrente aumento relativamente baixo nas temperaturas entre 0,5º e 1ºC e decréscimo nos níveis de precipitação em torno de 10%.

2.10.4.4 PONTOS CRÍTICOS E RECOMENDAÇÕES DE AJUSTE À ESTIMATIVA DE INVESTIMENTOS

Para fins de investimentos deverão ser consideradas neste planejamento:

- Regularização das licenças ambientais e outorgas existentes;
- Obtenção, com a devida regularização, das licenças operacionais, onde não existam.

2.10.4.5 INDICAÇÃO DE ADOÇÃO DE MECANISMOS DE MITIGAÇÃO DOS RISCOS SOCIOAMBIENTAIS QUE ASSEGUREM A SUSTENTABILIDADE E CONTINUIDADE DAS OPERAÇÕES

As políticas de investimento em saneamento devem ser bem previstas e elaboradas a partir do conhecimento dos problemas e seus respectivos impactos, ajustando-se às necessidades das áreas urbanas e rurais (ENANPUR, 2017). Essas políticas devem ser planejadas em conjunto com outras, a fim de favorecer o desenvolvimento sustentável, o melhoramento da saúde e qualidade de vida, bem como conservação dos recursos

hídricos e do meio ambiente (BRASIL, 2009). A implantação de soluções técnicas adequadas com o uso de tecnologias de tratamento de resíduos é capaz de auxiliar na redução dos impactos à saúde pública e ao meio ambiente (SANTIAGO, 2018). Além disso, o planejamento para a implantação de sistemas de saneamento deve estabelecer prioridades observando as particularidades de cada população (SOARES et al., 2002).

No caso do estado de Sergipe, existe a Política Estadual de Saneamento - Lei nº 6.977 de 03 de novembro de 2010, que dá providências para a implementação das melhores ações com maior segurança jurídica. Além das leis e decretos referentes ao município.

2.10.5 INTERVENÇÃO EM ÁREAS DE PRESERVAÇÃO PERMANENTE

Divina Pastora não possui condicionante de licença sobre intervenção em Área de Preservação Permanente.

2.10.6 UNIDADES DE CONSERVAÇÃO

A Lei Federal nº 9.985, de julho de 2000, instituiu o Sistema Nacional de Unidades de Conservação (SNUC) que é responsável por regulamentar os critérios, normas e procedimentos oficiais para a gestão das Unidades de Conservação (UCs), abrangendo essas áreas nos níveis federal, estadual e municipal.

De acordo com a lei, o SNUC estabelece a classificação das UCs constituindo 12 categorias de espaços, de acordo com os objetivos, propriedades e características particulares de cada área. Inicialmente, as categorias são divididas em dois grupos: Unidades de Proteção Integral e as Unidades de Uso Sustentável. As Unidades de Proteção Integral são responsáveis por preservar a natureza, permitindo apenas o uso indireto de seus recursos naturais, em atividades como a pesquisa científica e o turismo ecológico. Já as Unidades de Uso Sustentável têm como objetivo compatibilizar a conservação da natureza com o uso sustentável de parcela de seus recursos naturais (BRASIL, 2000).

O grupo das Unidades de Proteção Integral é composto por cinco categorias de UC, enquanto o das Unidades de Uso Sustentável é dividido em sete categorias, como é possível observar na Tabela a seguir.

Unidades de Proteção Integral	Unidades de Uso Sustentável
Estação Ecológica	Área de Proteção Ambiental
Reserva Biológica	Área de Relevante Interesse Ecológico
Parque Nacional	Floresta Nacional
Monumento Natural	Reserva Extrativista
Refúgio da Vida Silvestre	Reserva de Fauna
	Reserva de Desenvolvimento Sustentável
	Reserva Particular do Patrimônio Natural

Tabela 5 - Classificação das UCs de acordo com o SNUC

Fonte: Brasil (2000)

As divisões das unidades de conservação municipais, em características específicas, obedecem a categorização disposta na Lei Federal nº 9.985, de julho de 2000.

O município de Divina Pastora não possui Unidades de Conservação.

2.11 PARCELAMENTO

O município de Divina Pastora não possui legislação específica sobre Parcelamento do Solo tampouco Plano Diretor.

2.12 USO E OCUPAÇÃO

Em Divina Pastora não há legislação específica sobre Uso e Ocupação do Solo.

2.13 ÁREAS DE INTERESSE SOCIAL

Divina Pastora não possui legislação específica sobre Áreas de Interesse Social.

2.14 ATIVIDADES E VOCAÇÕES ECONÔMICAS

Conforme informações disponibilizadas pelo IBGE para o ano de 2020, dentre as atividades econômicas que compreendem o PIB do município, destacam-se: agropecuária, indústria, serviços, administração, defesa, educação, saúde públicas e seguridade social.

Na Figura a seguir está apresentada a porcentagem de contribuição de cada atividade econômica, sendo que o valor total variável do PIB a preços correntes do ano 2020 é equivalente a R\$ 120.171,00 (x 1000).



Figura 5 – Atividades Econômicas de Divina Pastora

Fonte: IBGE (2020).

2.15 REGULAÇÃO E TARIFAÇÃO

A regulação de serviços públicos de saneamento básico, conforme estabelecido pela Lei Federal nº 11.445/2011, poderá ser delegada pelos titulares a qualquer entidade reguladora constituída dentro dos limites do respectivo Estado (BRASIL, 2011). A Agência Reguladora de Serviços Públicos do Estado de Sergipe (AGRESE) é responsável por regulamentar e fiscalizar a prestação dos serviços nas áreas de saneamento, energia elétrica, rodovias, telecomunicações, portos e hidrovias, irrigação, transportes intermunicipais de passageiros, combustíveis, distribuição de gás canalizado, inspeção de segurança veicular, coleta e tratamento de resíduos sólidos e outras atividades, resultantes de delegação do poder público. A agência é regulamentada pela Lei nº 6.661, de 28 de agosto de 2009 e pela Lei nº 8.442, de 05 de julho de 2018, respectivamente.

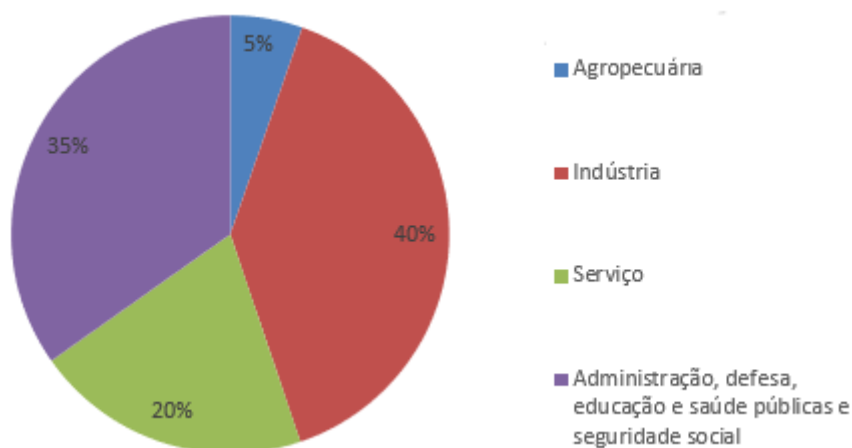
A AGRESE publicou em 31 de março de 2023 a Portaria nº 14/2023 que dispõe sobre o reajuste tarifário linear de água e esgoto, autorizado para a Companhia de Saneamento do Estado de Sergipe – DESO a vigorar a PARTIR DE 1º DE MARÇO DE 2023.

Nas Tabelas a seguir estão apresentados os valores tarifários vigentes, de acordo com as categorias de usuários dos serviços prestados pela DESO para o serviço de abastecimento de água.

Categorias	Faixas de Consumo		Tarifas	
	m ³		Mínima	R\$ / m ³
Residencial	até 10		43,91	-
	11 a 20			9,82
	21 a 30			14,93
	31 a 50			20,93
	51 a 100			29,12
	>100			37,50
Residencial Social	até 10		21,96	-
	11 a 15			6,88
	16 a 20			7,85
	21 a 30			14,93
	31 a 50			20,93
	51 a 100			29,12
	>100			37,50
Comercial	até 10		101,46	-
	>10			17,92
Industrial	até 30		428,87	-
	>30			22,43
Pública	até 10		193,23	-
	>10			29,53

Tabela 6 - Valores tarifários aplicados pela DESO para o serviço de abastecimento de água para ligações de água medidas

Categorias	Área do Imóvel	Consumo	Valor da Fatura
	m ²	Estimado (m ³)	R\$
Residencial	até 30	20	142,12
	31 a 60	24	201,86
	61 a 100	28	262,23
	101 a 180	44	581,09
	>180	60	1.001,03
Comercial	até 100	30	459,60
	101 a 250	60	996,81
	>250	120	2.071,22
Industrial	Qualquer área	300	6.485,87
Pública	Qualquer área	300	8.758,76

Tabela 7 - Valores tarifários aplicados pela DESO para o serviço de abastecimento de água para ligações de água não medidas

3 DIAGNÓSTICO

3.1 SITUAÇÃO DA PRESTAÇÃO DOS SERVIÇOS DE SANEAMENTO BÁSICO

Nos itens a seguir estão apresentadas as descrições da situação da prestação dos serviços de abastecimento de água e esgotamento sanitário do município de Divina Pastora.

3.2 ABASTECIMENTO DE ÁGUA

Os sistemas de abastecimento de água podem ser categorizados em sistemas integrados e sistemas isolados.

Nos sistemas isolados cada município possui todas as unidades do sistema de abastecimento de água, da produção à distribuição.

São 34 os municípios operados pela DESO com sistema de abastecimento de água isolado, dentre eles o município de Divina Pastora.

3.2.1 CARACTERIZAÇÃO GERAL

A seguir tem-se um resumo da Infraestrutura Existente.

Descrição Geral

O sistema de abastecimento de água da sede municipal de Divina Pastora é alimentado por águas provenientes da Fonte Boacica, Fonte dos Padres e de quatro poços localizados nas imediações da cidade de Divina Pastora. As águas das Fontes Boacica e dos Padres recebem tratamento por simples desinfecção e são recalçadas diretamente para rede de distribuição da sede municipal.

Já os quatro poços (P-01, P-02 P-03 e P-04) recalcam as águas para uma Caixa de Reunião, onde recebem tratamento por simples desinfecção, e desta seguem para a rede de distribuição. A Figura a seguir mostra a concepção do sistema de abastecimento da sede municipal.



Figura 6 - Diagrama simplificado do sistema Divina Pastora – SEDE

É possível observar a seguir a Descrição das Unidades Estacionárias dos Sistemas Produtores.

a) Sistema Produtor Fontes Boacica e dos Padres

- **Captação** em tomada d'água direta nas fontes Boacica e dos Padres;

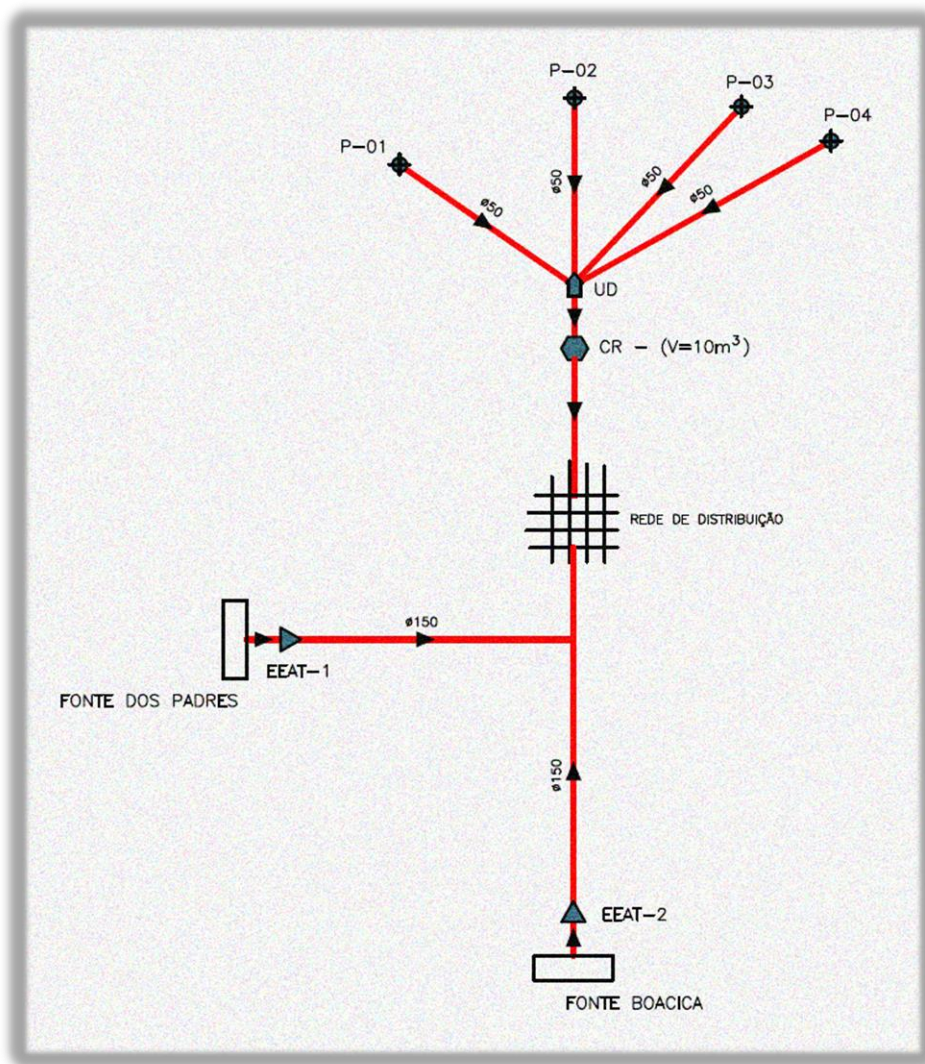
- **Elevatórias de Água Tratada – EEAT-1 e EEAT-2**

Vazão total: 4,7 l/s;

Potência unitária: N/D;

Nº de conjuntos elevatórios submersíveis: 02 (1 + 1R) por elevatória;

b) Poços Tubulares – P-01, P-02, P-03 e P-04

Vazão total: 5,0 l/s;

Potência unitária: N/D.

c) Caixa de Reunião – CR

Volume: 10 m³;

Forma: Circular;

Material: Fibra de Vidro.

d) Tratamento

Tratamento por simples desinfecção por cloro nas fontes e caixa de reunião dos poços.

A Tabela a seguir apresenta a estrutura do sistema produtor do SAA de Divina Pastora.

Sistema	Captação (l/s)	Tratamento (l/s)
SAA - Divina Pastora	9,7	9,7
TOTAL	9,7	9,7

Tabela 8 - Estrutura do Sistema Produtor

Descrição das Unidades Estacionárias dos Sistemas de Reservação e Distribuição

O SAA de Divina Pastora não conta com reservação. As águas dos sistemas produtores são injetadas diretamente na rede de distribuição.

Rede de Distribuição

- Diâmetros: 50 e 75 mm;

- Extensão: 5.893 m.

3.2.2 AVALIAÇÃO DAS UNIDADES EXISTENTES

a) Captação – Poço P-01

- Acesso local em condições precárias;
- A área não possui fechamento;
- O poço P-01 está identificado na parede do abrigo do QCM;
- O QCM encontra-se em condições regulares de funcionamento;
- A alimentação das instalações elétricas e o transformador de poste encontram-se em boas condições;
- Não possui unidade de desinfecção;
- Não possui telemetria e macromedição de vazão;
- Necessita proteção, manutenção e limpeza geral.

Resumo:

- Obras civis: situação – REGULAR;

- Equipamentos: situação – REGULAR.

b) Captação – Poço P-02

- Acesso local em condições precárias;
- A área não possui fechamento;
- O poço P-02 está identificado na parede do abrigo do QCM;
- O QCM encontra-se em condições regulares de funcionamento;
- A alimentação das instalações elétricas e o transformador de poste encontram-se em boas condições;
- Não possui unidade de desinfecção;
- Não possui telemetria e macromedição de vazão;
- Necessita proteção, manutenção e limpeza geral.

Resumo:

- Obras civis: situação – REGULAR;
- Equipamentos: situação – REGULAR.

c) Captação – Poço P-03

- Acesso local em condições precárias;
- A área não possui fechamento;
- O poço P-03 não possui identificação;
- O QCM encontra-se em condições regulares de funcionamento;
- Não possui unidade de desinfecção;
- Não possui telemetria e macromedição de vazão;
- Necessita proteção, manutenção e limpeza geral.

Resumo:

- Obras civis: situação – REGULAR;
- Equipamentos: situação – REGULAR.

d) Captação – Poço P-04

- Acesso local em condições precárias;
- A área não possui fechamento;
- O poço P-04 está identificado na parede do abrigo do QCM;
- O QCM encontra-se em condições regulares de funcionamento;

- Não possui unidade de desinfecção;
- Não possui telemetria e macromedição de vazão;
- Necessita proteção, manutenção e limpeza geral.

Resumo:

- Obras civis: situação – REGULAR;
- Equipamentos: situação – REGULAR.

e) Captação – Fonte dos Padres

- Acesso local em condições precárias;
- A área não possui fechamento;
- Estrutura civil com infiltrações;
- Tubulações, conexões e válvulas com corrosão, necessitando de manutenção;
- A grade fixa apresenta corrosão avançada;
- Não existe identificação do manancial, nem informação de que a área é destinada ao abastecimento público;
- Necessita proteção, manutenção e limpeza geral.

Resumo:

- Obras civis: situação – PRECÁRIA;
- Equipamentos: situação – PRECÁRIA.

f) Captação – Fonte Boacica

- Acesso local em condições precárias;
- A área não possui fechamento;
- Estrutura civil com infiltrações;
- Tubulações, conexões e válvulas com corrosão, necessitando de manutenção;
- Não existe identificação do manancial, nem informação de que a área é destinada ao abastecimento público;
- Necessita proteção, manutenção e limpeza geral.

Resumo:

- Obras civis: situação – PRECÁRIA;
- Equipamentos: situação – PRECÁRIA.

g) Adutora de Água Bruta – AAB

- Não possui sistema de proteção contra transientes hidráulicos;
- Necessidade de manutenção geral.

Resumo:

- Estado da AAB: situação – REGULAR.

h) Caixa de Reunião – CR (10 m³)

- Acesso local em condições precárias;
- A área não possui fechamento;
- A caixa de reunião não possui identificação;
- A caixa possui pequenos vazamentos;
- Tubulações e válvulas em bom estado;
- O sistema de desinfecção encontra-se em estado regular de funcionamento;
- Os parâmetros de controle (pH, turbidez e cor) estão satisfatórios, conforme indicadores disponibilizados pela DESO;
- Há aplicação de cloro e flúor;
- Não possui sensor de nível, telemetria e macromedição de vazão;
- Necessita proteção, manutenção e limpeza geral.

Resumo:

- Obras civis: situação – REGULAR;
- Equipamentos: situação – REGULAR.

i) Estação Elevatória de Água Tratada – EEAT-1 (Fonte dos Padres)

- Acesso local em condições precárias;
- A área não possui fechamento;
- A EEAT-1 não possui identificação;
- Não foi possível o acesso à área interna da estação;
- As paredes externas da EEAT-1 / Poço de sucção com muitas infiltrações;
- Quadro elétrico em condição regular;
- Não possui telemetria e macromedição de vazão;
- Necessita proteção, manutenção e limpeza geral.

Resumo:

- Obras civis: situação – PRECÁRIA;

- Equipamentos: situação – PRECÁRIA.

j) Estação Elevatória de Água Tratada – EEAT-2 (Fonte Boacica)

- Acesso local em condições precárias;
- A área não possui fechamento;
- A EEAT-2 não possui identificação;
- Estrutura civil apresenta-se com infiltrações;
- Alguns equipamentos mecânicos com vazamento e corrosão;
- Quadro elétrico em condição precária;
- Não possui telemetria e macromedição de vazão;
- O sistema de desinfecção encontra-se em condição regular;
- Necessita proteção, manutenção e limpeza geral.

Resumo:

- Obras civis: situação – PRECÁRIO;
- Equipamentos: situação – PRECÁRIO.

k) Rede de Distribuição

- A rede de distribuição atende toda a sede municipal e não é setorizada;
- Em caso de paralisação do abastecimento, a comunicação é feita pela assessoria de comunicação da DESO;
- Não existe programa para controle de perdas;
- Percentual de hidrometração = 90%;
- Existência de áreas críticas de baixa pressão no período seco (verão);
- Não existe programa de manutenção e substituição de hidrômetros;
- Idade do parque de hidrômetro = Entre 10 a 15 anos;
- Existe cadastro informatizado.

Resumo:

- A rede de distribuição: situação – REGULAR.

3.2.3 MONITORAMENTO DA QUALIDADE DA ÁGUA

Não foi possível obter informações sobre o monitoramento da qualidade da água.

3.3 ESGOTAMENTO SANITÁRIO

Cada município tem sistema de esgotamento sanitário independente entre si, podendo ser conformado pela união ou não dos seguintes sistemas: sistema público de coleta, sistema coletivo particular (condomínios), sistemas individuais (fossa séptica individual) ou mesmo não possuir sistema de coleta de esgotamento sanitário.

A cidade de Divina Pastora não possui sistema de esgotamento sanitário.

3.3.1 MONITORAMENTO DA QUALIDADE DOS EFLUENTES

Não há ETE no município, portanto, não há informações sobre o monitoramento da qualidade dos efluentes.

4 OBJETIVOS E METAS PARA UNIVERSALIZAÇÃO DOS SERVIÇOS

4.1 ÍNDICES DE ATENDIMENTO DO SAA E SES

O índice de atendimento atual dos sistemas de abastecimento de água e de esgotamento sanitário foi calculado mediante a seguinte metodologia:

$$Ia = \frac{\text{Economias ativas}}{\text{Economias totais}}$$

Onde:

Ia: índice de atendimento do SAA ou do SES para dez/2021;

Economias ativas: quantidade de economias ativas do SAA ou do SES em dez/2021 fornecida pela DESO ou SAAE, para cada localidade;

Economias totais: quantidade de economias totais avaliada na projeção demográfica para o ano de 2021.

Este índice assim obtido foi comparado com o valor disponibilizado pelo SNIS.

Na maioria dos municípios o valor obtido pela relação acima descrita e o valor disponibilizado pelo SNIS é muito próxima, contudo, alguns municípios destoam uma vez que a quantidade de economias totais são estimados e podem conter erros, de maneira que se adotaram os valores de atendimento do SNIS, apenas arredondando-se o valor para zero casas decimais, para baixo.

Admite-se para 2024, ano inicial de planejamento, a manutenção do mesmo nível de atendimento atual, ou seja, não haverá diminuição do nível de atendimento com o aumento de população inercial e, ainda, será acrescido o atendimento devido às obras da DESO em andamento ou já contratadas. Demais investimentos planejados pela DESO, ainda que já tenham contratos de financiamento celebrados, mas que não tenham obras em andamento ou já contratadas não foram considerados, sendo alocados na projeção de investimentos do projeto.

Os índices de atendimento do SAA e SES iniciais se encontram apresentados na Tabela a seguir.

Município	Índice de Atendimento		Município	Índice de Atendimento	
	SAA	SES		SAA	SES
Amparo de São Francisco	98,1%	0,0%	Moita Bonita	98,1%	0,0%
Aquidabã	98,1%	0,0%	Monte Alegre de Sergipe	98,1%	0,0%
Aracaju	98,1%	85,0%	Muribeca	98,1%	0,0%
Araúá	98,1%	0,0%	Neópolis	98,1%	0,0%
Areia Branca	98,1%	0,0%	Nossa Senhora Aparecida	98,1%	0,0%
Barra dos Coqueiros	98,1%	70,0%	Nossa Senhora da Glória	98,1%	90,0%
Boquim	92,8%	90,0%	Nossa Senhora das Dores	98,1%	45,0%
Brejo Grande	98,1%	0,0%	Nossa Senhora de Lourdes	98,1%	0,0%
Campo do Brito	98,1%	0,0%	Nossa Senhora do Socorro	82,1%	66,0%
Canhoba	98,1%	0,0%	Pacatuba	98,1%	76,0%
Canindé de São Francisco	67,0%	30,0%	Pedra Mole	98,1%	0,0%
Capela	99,0%	0,0%	Pedrinhas	51,0%	0,0%
Carira	98,1%	90,0%	Pinhão	98,1%	0,0%
Carmópolis	100,0%	0,0%	Pirambu	99,0%	0,0%
Cedro de São João	98,1%	90,0%	Poço Redondo	95,4%	0,0%
Cristinápolis	98,1%	0,0%	Poço Verde	98,1%	0,0%
Cumbe	98,1%	0,0%	Porto da Folha	98,1%	0,0%
Divina Pastora	98,1%	0,0%	Propriá	98,1%	80,0%
Estância	98,1%	10,0%	Riachão do Dantas	98,1%	90,0%
Feira Nova	98,1%	0,0%	Riachuelo	98,1%	0,0%
Frei Paulo	98,1%	0,0%	Ribeirópolis	98,1%	0,0%
Gararu	98,1%	90,0%	Rosário do Catete	98,1%	0,0%
General Maynard	98,1%	0,0%	Salgado	98,1%	0,0%
Graccho Cardoso	98,1%	0,0%	Santa Luzia do Itanhy	59,9%	0,0%
Ilha das Flores	98,1%	90,0%	Santa Rosa de Lima	59,9%	0,0%
Indiaroba	98,1%	0,0%	Santana do São Francisco	98,1%	0,0%
Itabaiana	99,0%	60,0%	Santo Amaro das Brotas	98,1%	0,0%
Itabaianinha	98,1%	90,0%	São Cristóvão	98,1%	68,0%
Itabi	98,1%	70,0%	São Domingos	98,1%	0,0%
Itaporanga d'Ajuda	98,1%	0,0%	São Francisco	98,1%	56,0%
Japaratuba	98,1%	0,0%	São Miguel do Aleixo	98,1%	0,0%
Japoatã	98,1%	90,0%	Simão Dias	98,1%	90,0%
Lagarto	98,1%	83,0%	Siriri	98,1%	0,0%
Laranjeiras	75,0%	0,0%	Telha	98,1%	0,0%
Macambira	98,1%	0,0%	Tobias Barreto	98,1%	90,0%
Malhada dos Bois	98,1%	90,0%	Tomar do Geru	98,1%	0,0%
Malhador	98,1%	70,0%	Umbaúba	75,9%	0,0%
Maruim	98,1%	0,0%			

Tabela 9 - Índices de Atendimento do SAA e SES para Início de Planejamento

Desse modo, para o município de Divina Pastora os índices de atendimento atual do SAA e SES, para início de planejamento, são de 98,1% e 0%, respectivamente.

5 PROJEÇÃO DEMOGRÁFICA

5.1 PROJEÇÃO DEMOGRÁFICA DAS ÁREAS URBANAS

- **Metodologia de Projeção da População Residente para as Áreas Urbanas**

As projeções demográficas para a população residente das áreas urbanas foram desenvolvidas utilizando o **Método dos Componentes Demográficos (MCD)**, com a variante denominada Evadan, para projetar as populações futuras.

O Método dos Componentes Demográficos é a técnica mais recomendada para projeções, que considera individualmente cada um dos componentes demográficos: **fecundidade**, **mortalidade** e os **saldos migratórios**. Por esta razão, o método em questão é um dos modelos mais utilizados e recomendados para desenvolvimento de estudos de dinâmica populacional.

Pelo Método dos Componentes Demográficos, as projeções são desenvolvidas por grupos quinquenais de idade e sexo, denominados coortes¹. Para cada coorte são consideradas: as **Taxas Globais de Fecundidade (TGF)** por mulheres em idade fértil, assim como as relações de sobrevivência por idade, as quais são computadas com base em modelo de **Tábua de Mortalidade** das Nações Unidas.

Além da fecundidade e mortalidade, são considerados no modelo os saldos migratórios para cada uma das coortes estudada, permitindo a obtenção de séries históricas da evolução de cada variável por coorte, o que possibilita o desenvolvimento de projeções populacionais muito mais acuradas.

O modelo utilizado no presente estudo relaciona as três variáveis básicas já citadas e as compatibiliza com os dados de população obtidos nos Censos Demográficos, em um período que vai de 1980 até 2010. O modelo coteja estes dados, tornando-os coerentes entre si e com os dados populacionais obtidos via censo. Desta forma, tanto as populações como as taxas de fecundidade são ajustadas pelo modelo, resultando em valores diferentes daqueles observados nos últimos censos, em decorrência de ajustes e correções das omissões censitárias.

De posse das informações ajustadas, podem-se elaborar hipóteses sobre o comportamento futuro da fecundidade, mortalidade e fluxos migratórios. As projeções desenvolvidas pela aplicação do Método dos Componentes Demográficos sustentam-se na continuidade das tendências observadas no passado, além de levarem em conta tendências verificadas em outras regiões e municípios brasileiros ou mesmo de outros

¹Note-se que aqui **coorte (ou geração)** representa um grupo de indivíduos que têm em comum um conjunto de características (idade, localização geográfica, condição física, estatuto social, etc.) e que são sujeitos de estudos ou investigações de tipo prospectivo ou retrospectivo, durante um determinado e significativo período de tempo, com o intuito de estabelecer umnexo causal entre ditos eventos e a evolução, por exemplo, das suas condições de saúde, produtividade, rendimento acadêmico etc. Na demografia, o melhor termo para definir geração é “coorte”.

países que se encontram em patamares mais avançados de desenvolvimento. Devido às suas características, este tipo de projeção é denominado inercial.

O modelo aqui utilizado estimou cada componente demográfico por agrupamentos típicos de Sergipe, a saber: Região Metropolitana de Aracaju, Leste Sergipano, Agreste Sergipano e Sertão Sergipano.

- **Metodologia de Projeção da População Flutuante**

Para o cálculo da projeção da população flutuante das áreas urbanas, foi utilizada a quantidade de domicílios de uso ocasional e vagos e o número de leitos em hotéis.

Em períodos de plena ocupação a hipótese adotada foi que, em média, 5 pessoas ocuparão os domicílios de uso ocasional, 3 pessoas ocuparão 30% dos domicílios vagos e os hotéis terão 100% de ocupação com 1 pessoa por leito.

Não foi considerada população flutuante nos povoados.

- **Resultados da Projeção da População Urbana Residente e Flutuante**

Elaborou-se a projeção demográfica da população residente das áreas urbanas dos municípios pertencentes ao Leste Sergipano de acordo com a Tabela a seguir. Não houve projeção da população flutuante para o município de Divina Pastora.

Ano/Municípios	2010	2015	2020	2025	2030	2035	2040	2045	2050	2055	2060	2065
Leste Sergipano	334.713	363.891	380.217	398.680	413.644	426.632	432.700	434.716	434.197	431.595	426.416	419.148
Amparo do São Francisco	1.840	1.895	1.947	2.017	2.089	2.156	2.191	2.205	2.203	2.188	2.157	2.113
Araúá	4.487	4.646	4.734	4.887	4.999	5.095	5.114	5.090	5.040	4.968	4.869	4.748
Boquim	15.994	18.777	19.750	20.788	21.584	22.203	22.400	22.351	22.151	21.836	21.388	20.839
Brejo Grande	4.022	4.199	4.344	4.522	4.690	4.850	4.941	4.990	5.014	5.014	4.984	4.929
Canhoba	1.499	1.502	1.505	1.518	1.532	1.550	1.559	1.568	1.580	1.594	1.610	1.626
Capela	19.742	21.352	22.596	24.061	25.230	26.218	26.704	26.864	26.803	26.561	26.121	25.526
Carmópolis	10.716	11.947	12.697	13.453	14.027	14.535	14.817	14.969	15.040	15.041	14.951	14.784
Cedro de São João	5.035	5.166	5.285	5.438	5.593	5.737	5.793	5.797	5.764	5.701	5.600	5.470
Cristinápolis	8.336	13.131	13.937	14.504	14.831	15.087	15.114	15.017	14.845	14.613	14.302	13.928
Divina Pastora	2.099	2.355	2.550	2.750	2.905	3.036	3.111	3.152	3.173	3.176	3.159	3.124
Estância	54.760	57.083	58.893	61.260	63.420	65.467	66.570	67.122	67.323	67.219	66.710	65.866
General Maynard	1.843	2.008	2.129	2.266	2.375	2.471	2.525	2.555	2.569	2.571	2.556	2.528
Iha das Flores	5.435	5.508	5.601	5.753	5.929	6.105	6.196	6.231	6.228	6.189	6.106	5.986
Indiaroba	5.585	6.054	6.398	6.794	7.112	7.392	7.551	7.638	7.680	7.684	7.640	7.556
Itabaianinha	19.409	21.254	22.683	23.989	24.928	25.617	25.812	25.727	25.476	25.100	24.576	23.940
Itaporanga d'Ajuda	11.869	13.148	14.153	15.217	16.011	16.627	16.887	16.926	16.826	16.620	16.300	15.895
Japaratuba	7.903	8.445	8.838	9.329	9.729	10.093	10.298	10.411	10.465	10.468	10.407	10.292
Japoatã	4.312	4.489	4.622	4.727	4.785	4.815	4.795	4.761	4.730	4.704	4.681	4.657
Laranjeiras	21.257	22.671	23.742	25.104	26.223	27.234	27.811	28.130	28.284	28.298	28.136	27.827
Maruim	12.041	12.424	12.715	13.210	13.663	14.109	14.361	14.499	14.564	14.564	14.476	14.315
Neópolis	10.517	10.373	10.234	10.175	10.130	10.108	10.033	9.959	9.906	9.874	9.853	9.831
Nossa Senhora de Lourdes	3.291	3.431	3.560	3.718	3.863	3.989	4.044	4.053	4.032	3.985	3.912	3.817
Pacatuba	2.688	3.359	3.561	3.795	3.976	4.124	4.189	4.202	4.180	4.132	4.055	3.957
Pedrinhas	6.471	6.954	7.333	7.788	8.145	8.436	8.563	8.585	8.539	8.439	8.281	8.078
Pirambu	4.906	5.208	5.421	5.695	5.913	6.107	6.204	6.242	6.241	6.207	6.131	6.020
Propriá	24.390	24.917	25.396	26.146	26.927	27.710	28.120	28.314	28.369	28.301	28.066	27.691
Riachuelo	7.855	8.331	8.685	9.155	9.540	9.881	10.054	10.118	10.106	10.031	9.881	9.672
Rosário do Catete	6.509	8.048	8.669	9.319	9.826	10.257	10.502	10.638	10.704	10.714	10.655	10.539
Salgado	6.694	7.438	7.809	8.071	8.239	8.373	8.383	8.326	8.230	8.101	7.928	7.720
Santa Luzia do Itanhhy	2.915	3.036	3.087	3.105	3.099	3.089	3.058	3.025	2.999	2.980	2.963	2.947
Santa Rosa de Lima	2.137	2.205	2.270	2.355	2.441	2.522	2.563	2.578	2.575	2.555	2.517	2.464
Santana do São Francisco	4.523	4.815	5.027	5.297	5.520	5.723	5.838	5.901	5.931	5.933	5.898	5.832
Santo Amaro das Brotas	8.211	8.509	8.751	9.090	9.411	9.723	9.900	9.996	10.042	10.042	9.982	9.871
São Francisco	2.379	2.620	2.772	2.934	3.058	3.170	3.232	3.265	3.281	3.281	3.262	3.225
Siriri	3.181	3.852	4.134	4.427	4.638	4.797	4.855	4.853	4.815	4.750	4.654	4.535
Telha	1.127	2.180	2.316	2.416	2.478	2.526	2.534	2.519	2.492	2.453	2.401	2.339
Tomar do Geru	4.812	5.128	5.393	5.586	5.756	5.896	5.943	5.942	5.916	5.870	5.794	5.692
Umbaúba	13.923	15.431	16.682	18.019	19.028	19.804	20.138	20.196	20.081	19.837	19.455	18.970

Tabela 10 - Projeção da população residente total de municípios pertencentes ao Leste Sergipano; 2010 – 2065

Fonte: Censos Demográficos IBGE e modelo Evadan

- **Metodologia de Projeção de Domicílios para as Áreas Urbanas**

A quantidade de domicílios é o resultado da divisão dos valores da população projetada pelo número de pessoas por domicílio, também projetada.

- **Resultados da Projeção de Domicílios para as Áreas Urbanas**

Na Tabela a seguir se apresenta os resultados da projeção de domicílios das áreas urbanas.

Ano/Municípios	2010	2015	2020	2025	2030	2035	2040	2045	2050	2055	2060	2065
Leste Sergipano	93.597	110.254	124.201	138.499	150.505	160.360	166.287	169.523	170.915	170.891	169.457	166.946
Amparo do São Francisco	550	625	700	773	836	888	917	931	935	932	920	902
Araúá	1.229	1.447	1.678	1.919	2.106	2.243	2.314	2.342	2.342	2.322	2.284	2.233
Boquim	4.636	5.914	6.732	7.539	8.181	8.665	8.908	8.994	8.978	8.889	8.730	8.521
Brejo Grande	1.027	1.165	1.299	1.438	1.563	1.671	1.740	1.783	1.808	1.819	1.815	1.800
Canhoba	434	490	550	607	653	689	713	729	741	750	758	765
Capela	5.502	6.394	7.237	8.161	8.956	9.629	10.053	10.289	10.386	10.373	10.254	10.055
Carmópolis	2.997	3.626	4.160	4.701	5.159	5.552	5.821	5.995	6.097	6.139	6.122	6.060
Cedro de São João	1.514	1.672	1.833	2.000	2.155	2.289	2.370	2.413	2.427	2.418	2.387	2.339
Cristinápolis	2.290	3.795	4.349	4.816	5.154	5.409	5.531	5.569	5.551	5.493	5.393	5.264
Divina Pastora	592	723	844	968	1.070	1.154	1.207	1.240	1.258	1.265	1.262	1.250
Estância	15.613	17.635	19.587	21.661	23.493	25.060	26.049	26.642	26.959	27.061	26.940	26.645
General Maynard	571	672	765	864	948	1.019	1.066	1.095	1.112	1.119	1.117	1.107
Ilha das Flores	1.434	1.570	1.715	1.872	2.023	2.155	2.239	2.286	2.308	2.308	2.285	2.246
Indiaroba	1.482	1.723	1.949	2.197	2.413	2.599	2.722	2.799	2.844	2.864	2.858	2.832
Itabaianinha	5.379	6.395	7.360	8.275	8.998	9.540	9.815	9.914	9.901	9.806	9.633	9.403
Itaporanga d'Ajuda	3.300	4.032	4.718	5.400	5.929	6.325	6.532	6.612	6.612	6.553	6.439	6.287
Japarutuba	2.234	2.577	2.895	3.243	3.542	3.800	3.969	4.076	4.138	4.165	4.156	4.119
Japoatã	1.251	1.437	1.611	1.757	1.856	1.917	1.939	1.943	1.940	1.935	1.929	1.921
Laranjeiras	5.451	6.186	6.879	7.679	8.399	9.051	9.506	9.817	10.021	10.133	10.151	10.091
Marum	3.290	3.665	4.028	4.446	4.820	5.150	5.366	5.502	5.582	5.617	5.604	5.555
Neópolis	3.002	3.245	3.472	3.677	3.830	3.938	3.987	4.007	4.016	4.021	4.024	4.022
Nossa Senhora de Lourdes	960	1.085	1.212	1.345	1.462	1.559	1.615	1.642	1.648	1.638	1.614	1.578
Pacatuba	747	1.001	1.141	1.295	1.425	1.529	1.589	1.617	1.623	1.613	1.589	1.553
Pedrinhas	1.796	2.102	2.393	2.701	2.952	3.151	3.262	3.312	3.321	3.298	3.246	3.173
Pirambu	1.250	1.418	1.573	1.750	1.905	2.042	2.131	2.186	2.215	2.224	2.211	2.180
Propriá	6.976	7.664	8.364	9.133	9.857	10.502	10.923	11.185	11.331	11.383	11.338	11.216
Riachuelo	2.058	2.343	2.611	2.913	3.177	3.404	3.551	3.638	3.677	3.679	3.643	3.579
Rosário do Catete	1.887	2.534	2.961	3.390	3.736	4.013	4.185	4.285	4.337	4.353	4.334	4.288
Salgado	1.997	2.429	2.768	3.046	3.249	3.396	3.461	3.474	3.456	3.415	3.350	3.267
Santa Luzia do Itanhy	754	845	922	986	1.032	1.065	1.080	1.086	1.088	1.087	1.086	1.083
Santa Rosa de Lima	579	638	698	766	832	892	932	956	969	971	963	947
Santana do São Francisco	1.198	1.404	1.592	1.788	1.946	2.075	2.153	2.199	2.223	2.232	2.223	2.200
Santo Amaro das Brotas	2.209	2.489	2.761	3.053	3.314	3.540	3.684	3.774	3.828	3.853	3.846	3.815
São Francisco	738	866	974	1.088	1.187	1.275	1.336	1.377	1.402	1.415	1.415	1.404
Siriri	952	1.268	1.482	1.689	1.843	1.955	2.008	2.025	2.019	1.997	1.960	1.912
Telha	345	692	797	887	951	999	1.020	1.026	1.022	1.010	991	967
Tomar do Geru	1.454	1.774	2.102	2.376	2.593	2.751	2.836	2.877	2.889	2.882	2.855	2.813
Umbaúba	3.919	4.713	5.488	6.297	6.956	7.468	7.756	7.886	7.910	7.857	7.732	7.557

Tabela 11 - Projeção dos domicílios particulares, permanentes e ocupados urbanos de municípios pertencentes ao Leste Sergipano; 2010 – 2065

Fonte: Censos Demográficos IBGE e modelo Evadan

5.2 PROJEÇÃO DE DOMICÍLIOS DOS POVOADOS

- **Metodologia de Projeção de Domicílios para os Povoados**

A DESO possui em sua gestão comercial, a quantidade de ligações que atende nos povoados onde opera o SAA, com nomenclatura diferente daquela utilizada pelo IBGE,

de maneira que a projeção efetuada foi apenas da quantidade de domicílios para a avaliação da demanda de água, segundo o cadastro DESO.

A projeção de domicílios foi desenvolvida em proporcionalidade com a projeção de domicílios urbanos do respectivo município a que pertence.

Os povoados foram classificados em povoados atendidos pelo sistema integrado da DESO (531) e em povoados com sistemas isolados (141 povoados).

- **Resultado da Projeção de Domicílios para os Povoados Do Município**

Não houve projeção de domicílios para os povoados pertencentes ao município de Divina Pastora.

6 DÉFICITS DO SAA

6.1 CRITÉRIOS DE CÁLCULO

6.1.1 CONSUMO DE ÁGUA

O consumo de água unitário é avaliado mediante a relação entre o volume total de água consumido hidrometrado, disponibilizado pela DESO ou pelos SAAEs, e a quantidade de economias totais ativas micromedidas, englobando todas as tipologias, mesmo conceito utilizado pelo SNIS (IN 053), expresso em m³/econ.mês.

O consumo de água total ao longo do tempo é obtido mediante a multiplicação do consumo de água unitário, pela relação de economias residenciais por economias totais e pela quantidade de economias residenciais em cada localidade ao longo do tempo.

$$\text{Consumo anual} = \text{Cons unitário} \cdot \frac{\text{econ resid}}{\text{econ totais}} \cdot \text{qtde de economias residenciais}$$

Admite-se a mesma proporção entre as economias residenciais e totais durante todo o período de planejamento.

Opta-se pela avaliação de consumo por economia por ser mais precisa do que a avaliação do consumo per capita, que envolve uma variável a mais, qual seja, a de habitantes por economia ao longo do tempo.

Para Divina Pastora o consumo de água é de 9,8m³/mês.

6.1.2 DEMANDA DE ÁGUA

A demanda de água em cada localidade é obtida mediante a aplicação da seguinte equação (parâmetros já definidos):

$$\text{Demanda} = \frac{\text{Consumo}}{1 - \text{IP}}$$

Onde

IP = perda de água total.

6.1.3 PERDAS FÍSICAS E COMERCIAIS

Neste tópico se apresenta a consolidação e análise das informações existentes sobre perdas físicas e comerciais.

A perda de água nos sistemas de abastecimento corresponde à diferença entre o volume total de água produzido e o volume consumido nas economias de uma localidade.

O cálculo do Índice de Perda de água (IP) é muito simples, conforme fórmula a seguir:

$$IP(\%) = \frac{Vol\ produzido - Vol\ consumido}{Vol\ produzido} \times 100$$

As perdas de água são compostas pelas perdas físicas ou reais, e pelas perdas aparentes ou comerciais.

Tanto a DESO quanto os SAAEs disponibilizaram informações de volume de água consumido, contudo não possuem informações confiáveis de produção de água, que permita a avaliação das perdas de água no sistema de distribuição.

A única fonte disponível do índice de perdas da distribuição de água é o SNIS, que utiliza dados fornecidos pela DESO e pelos SAAEs, que são estimativos e apresentados na Tabela a seguir.

Desta maneira, para fins do presente planejamento, adota-se como referência, os dados de perda de água na distribuição disponibilizados pelo SNIS, apresentado na Tabela a seguir.

Município	Índice de perdas na distribuição (%) (SAA)	Município	Índice de perdas na distribuição (%) (SAA)
Amparo de São Francisco	61,0%	Moita Bonita	45,7%
Aquidabã	61,0%	Monte Alegre de Sergipe	61,0%
Aracaju	48,4%	Muribeca	48,4%
Araújo	48,4%	Neópolis	48,4%
Areia Branca	45,7%	Nossa Senhora Aparecida	61,0%
Barra dos Coqueiros	47,5%	Nossa Senhora da Glória	61,0%
Boquim	48,4%	Nossa Senhora das Dores	48,4%
Brejo Grande	48,4%	Nossa Senhora de Lourdes	61,0%
Campo do Brito	45,7%	Nossa Senhora do Socorro	56,5%
Canhoba	61,0%	Pacatuba	48,4%
Canindé de São Francisco	61,0%	Pedra Mole	61,0%
Capela	51,1%	Pedrinhas	48,4%
Carira	61,0%	Pinhão	61,0%
Carmópolis	47,5%	Pirambu	48,4%
Cedro de São João	48,4%	Poço Redondo	61,0%
Cristinápolis	48,4%	Poço Verde	48,4%
Cumbe	61,0%	Porto da Folha	61,0%
Divina Pastora	45,7%	Propriá	48,4%
Estância	55,6%	Riachão do Dantas	48,4%
Feira Nova	61,0%	Riachuelo	45,7%
Frei Paulo	61,0%	Ribeirópolis	45,7%
Gararu	61,0%	Rosário do Catete	45,7%
General Maynard	45,7%	Salgado	48,4%
Graccho Cardoso	61,0%	Santa Luzia do Itanhy	48,4%
Ilha das Flores	48,4%	Santa Rosa de Lima	48,4%
Indiaroba	48,4%	Santana do São Francisco	48,4%
Itabaiana	45,7%	Santo Amaro das Brotas	45,7%
Itabaianinha	48,4%	São Cristóvão	47,5%
Itabi	61,0%	São Domingos	45,7%
Itaporanga d'Ajuda	48,4%	São Francisco	48,4%
Japaratuba	48,4%	São Miguel do Aleixo	61,0%
Japoatã	48,4%	Simão Dias	48,4%
Lagarto	56,5%	Siriri	48,4%
Laranjeiras	45,7%	Telha	48,4%
Macambira	45,7%	Tobias Barreto	48,4%
Malhada dos Bois	48,4%	Tomar do Geru	48,4%
Malhador	45,7%	Umbaúba	48,4%
Maruim	45,7%		

Tabela 12 - Índice de Perda de Água na Distribuição de Água

Nesse sentido, considera-se que o Índice de perda total na distribuição de água para o município Divina Pastora é de 45,7%.

6.1.4 HIDROMETRAÇÃO

Segundo dados do SNIS, o índice de hidrometração em Divina Pastora é de 99,7%.

6.1.5 ATENDIMENTO À POPULAÇÃO FLUTUANTE

Para o cálculo do consumo de água à população flutuante, foram utilizados o número de domicílios de uso ocasional e vagos e aplicados o mesmo valor de consumo unitário de economia.

Em Divina Pastora a população flutuante é nula.

6.1.6 COEFICIENTES UTILIZADOS NO DIMENSIONAMENTO DAS DEMANDAS

Os coeficientes utilizados no dimensionamento das demandas de água são os seguintes, recomendados pela ABNT – Associação Brasileira de Normas Técnicas:

- Coeficiente relativo ao Dia de Maior Consumo: $K1 = 1,20$;
- Coeficiente relativo à Hora de Maior Consumo: $K2 = 1,50$.

6.1.7 METAS DE UNIVERSALIZAÇÃO

Vale introduzir os conceitos de atendimento e de cobertura dos sistemas de abastecimento de água.

Considera-se **atendimento** quando efetivamente existe a ligação predial do usuário ao(s) sistema(s) enquanto a **cobertura** é quando a infraestrutura está disponibilizada ao usuário, mas o mesmo, por qualquer situação, não efetua a ligação predial.

No que se referem a metas de universalização, em consonância com a Lei N°. 14026, de 15 de julho de 2020, que atualiza o marco legal de saneamento básico, será a seguinte:

- Disponibilidade de cobertura do sistema de abastecimento de água de 99% das economias residenciais urbanas até o ano de 2030.

Considera-se que o índice de atendimento atual será o mesmo do ano 1 e o aumento até a meta será linear.

6.2 RESULTADO DA DEMANDA

Na Tabela a seguir se encontra a demanda de água de Divina Pastora ao longo do período de concessão.

Ano Concessão	População Total Residente (hab.)	População Urbana (hab.)	População Rural (hab.)	População Flutuante (hab.)	Domicílios urbanos	Domicílios de uso ocasional	Consumo Per Economia (m³/econxmês) - cobertura	Consumo Per Economia (m³/econxmês) - volume tot / econ. Res	Projeção da Demanda de Água - cobertura					
									Índice de Abastecimento	Demanda de Água			Índice de Perdas na Produção	Vazão de Produção Máxima Diária (l/s)
										Média Bruta (l/s)	Máxima Diária (l/s)	Máxima Horária (l/s)		
1	5.515	2.710	2.805	0	943	0	9,3	9,8	98,1%	6,32	7,58	11,37	7,75%	8,22
5	5.741	2.843	2.898	0	1.030	0	9,3	9,8	98,6%	6,66	7,99	11,99	6,75%	8,57
10	5.960	2.984	2.977	0	1.121	0	9,3	9,8	99,0%	6,97	8,37	12,55	5,00%	8,81
15	6.105	3.081	3.024	0	1.186	0	9,3	9,8	99,0%	7,37	8,85	13,27	5,00%	9,31
20	6.178	3.136	3.042	0	1.227	0	9,3	9,8	99,0%	7,63	9,15	13,73	5,00%	9,63
25	6.194	3.164	3.029	0	1.251	0	9,3	9,8	99,0%	7,77	9,33	13,99	5,00%	9,82
30	6.161	3.175	2.986	0	1.262	0	9,3	9,8	99,0%	7,85	9,42	14,14	5,00%	9,92
35	6.084	3.166	2.919	0	1.263	0	9,3	9,8	99,0%	7,85	9,42	14,14	5,00%	9,92

Tabela 13 - Demanda de Água para Divina Pastora

6.3 CÁLCULOS DE DÉFICITS DE TRATAMENTO E RESERVAÇÃO DE ÁGUA

Avaliação da Oferta, Demanda, Déficit e Reservação

Inicialmente tem-se a Projeção das Demandas.

Parâmetros de Cálculo

A Tabela a seguir apresenta a evolução do número de domicílios urbanos e rurais, o consumo per economia (consumo total por economia residencial), o índice de atendimento e os índices de perdas totais, físicas e aparentes.

Município	Ano Concessão	Ano	Domicílios urbanos	Domicílios rurais	Consumo Per Economia (m³/econxmês) - volume tot / econ. Res	Índice de Atendimento	índices de Perdas		
							Índice de Perdas Total	Índice de Perdas Físicas	Índice de Perdas Aparentes
Divina Pastora	-	2021	869		9,8	98,0%	48,0%	24,0%	24,0%
	Base	2022	894		9,8	98,0%	48,0%	24,0%	24,0%
	0	2023	919		9,8	98,0%	48,0%	24,0%	24,0%
	1	2024	943		9,8	98,1%	46,1%	23,4%	22,7%
	2	2025	968		9,8	98,2%	44,2%	22,8%	21,4%
	3	2026	989		9,8	98,3%	42,3%	22,2%	20,1%
	4	2027	1.009		9,8	98,4%	40,3%	21,6%	18,8%
	5	2028	1.030		9,8	98,6%	38,4%	20,9%	17,5%
	6	2029	1.050		9,8	98,7%	36,5%	20,3%	16,2%
	7	2030	1.070		9,8	99,0%	34,6%	19,7%	14,9%
	8	2031	1.087		9,8	99,0%	32,7%	19,1%	13,6%
	9	2032	1.104		9,8	99,0%	30,8%	18,5%	12,3%
	10	2033	1.121		9,8	99,0%	25,0%	16,7%	8,3%
	11	2034	1.137		9,8	99,0%	25,0%	16,7%	8,3%
	12	2035	1.154		9,8	99,0%	25,0%	16,7%	8,3%
	13	2036	1.165		9,8	99,0%	25,0%	16,7%	8,3%
	14	2037	1.175		9,8	99,0%	25,0%	16,7%	8,3%
	15	2038	1.186		9,8	99,0%	25,0%	16,7%	8,3%
	16	2039	1.197		9,8	99,0%	25,0%	16,7%	8,3%
	17	2040	1.207		9,8	99,0%	25,0%	16,7%	8,3%
	18	2041	1.214		9,8	99,0%	25,0%	16,7%	8,3%
	19	2042	1.220		9,8	99,0%	25,0%	16,7%	8,3%
	20	2043	1.227		9,8	99,0%	25,0%	16,7%	8,3%
	21	2044	1.233		9,8	99,0%	25,0%	16,7%	8,3%
	22	2045	1.240		9,8	99,0%	25,0%	16,7%	8,3%
	23	2046	1.243		9,8	99,0%	25,0%	16,7%	8,3%
	24	2047	1.247		9,8	99,0%	25,0%	16,7%	8,3%
	25	2048	1.251		9,8	99,0%	25,0%	16,7%	8,3%
	26	2049	1.254		9,8	99,0%	25,0%	16,7%	8,3%
	27	2050	1.258		9,8	99,0%	25,0%	16,7%	8,3%
	28	2051	1.259		9,8	99,0%	25,0%	16,7%	8,3%
	29	2052	1.261		9,8	99,0%	25,0%	16,7%	8,3%
	30	2053	1.262		9,8	99,0%	25,0%	16,7%	8,3%
	31	2054	1.264		9,8	99,0%	25,0%	16,7%	8,3%
	32	2055	1.265		9,8	99,0%	25,0%	16,7%	8,3%
	33	2056	1.265		9,8	99,0%	25,0%	16,7%	8,3%
34	2057	1.264		9,8	99,0%	25,0%	16,7%	8,3%	
35	2058	1.263		9,8	99,0%	25,0%	16,7%	8,3%	

Tabela 14 - Parâmetros de Cálculo das Demandas – Divina Pastora

Cálculo das Demandas e Vazão Máxima de Produção

A Tabela a seguir apresenta os valores requeridos para a Vazão de Produção Máxima Diária (l/s), os quais serão utilizados para a verificação dos déficits de produção do SAA de Divina Pastora.

Para efeito de cálculo, a Demanda Máxima Diária corresponde à Demanda Média Bruta (l/s) multiplicada por 1,2 (coeficiente do dia maior consumo). E a Vazão de Produção Máxima Diária (l/s) corresponde ao somatório da Demanda Máxima Diária e das perdas no tratamento.

Município	Ano Concessão	Ano	Demanda de Água		Índice de Perdas na Produção	Vazão de Produção Máxima Diária (l/s)
			Média Bruta (l/s)	Máxima Diária (l/s)		
Divina Pastora	-	2021	5,87	7,04	8,00%	7,65
	Base	2022	6,04	7,25	8,00%	7,88
	0	2023	6,21	7,45	8,00%	8,10
	1	2024	6,16	7,39	7,75%	8,01
	2	2025	6,11	7,33	7,50%	7,92
	3	2026	6,03	7,23	7,25%	7,80
	4	2027	5,97	7,16	7,00%	7,70
	5	2028	5,89	7,07	6,75%	7,59
	6	2029	5,84	7,01	6,50%	7,50
	7	2030	5,81	6,97	6,25%	7,44
	8	2031	5,73	6,88	6,00%	7,32
	9	2032	5,65	6,78	5,75%	7,19
	10	2033	5,29	6,35	5,00%	6,69
	11	2034	5,37	6,45	5,00%	6,79
	12	2035	5,45	6,54	5,00%	6,89
	13	2036	5,51	6,61	5,00%	6,96
	14	2037	5,56	6,67	5,00%	7,02
	15	2038	5,61	6,74	5,00%	7,09
	16	2039	5,65	6,78	5,00%	7,14
	17	2040	5,71	6,85	5,00%	7,21
	18	2041	5,73	6,88	5,00%	7,24
	19	2042	5,77	6,93	5,00%	7,29
	20	2043	5,80	6,96	5,00%	7,33
	21	2044	5,83	6,99	5,00%	7,36
	22	2045	5,87	7,04	5,00%	7,41
	23	2046	5,88	7,06	5,00%	7,43
	24	2047	5,89	7,07	5,00%	7,44
	25	2048	5,92	7,10	5,00%	7,48
	26	2049	5,93	7,12	5,00%	7,49
	27	2050	5,95	7,14	5,00%	7,51
	28	2051	5,96	7,15	5,00%	7,53
	29	2052	5,96	7,15	5,00%	7,53
	30	2053	5,97	7,17	5,00%	7,55
	31	2054	5,97	7,17	5,00%	7,55
	32	2055	5,99	7,18	5,00%	7,56
	33	2056	5,97	7,17	5,00%	7,55
34	2057	5,97	7,17	5,00%	7,55	
35	2058	5,97	7,17	5,00%	7,55	

Tabela 15 - Vazão de Produção Máxima Diária (Divina Pastora)

A seguir tem-se a Análise da Capacidade de Produção.

Vazão do Sistema Produtor

Sistema	Captação (l/s)	Tratamento (l/s)
SAA - Divina Pastora	9,4	9,4
TOTAL (*)	9,4	9,4

Tabela 16 - Vazões Reais de Produção

(*) As vazões reais de produção correspondem às capacidades nominais expressas na Tabela "Estrutura do Sistema Produtor".

Saldo de Produção do SAA de Divina Pastora

A Tabela a seguir apresenta o balanço entre a Vazão de Produção Máxima Diária Requerida e a vazão de produção disponibilizada pelo SAA de Divina Pastora.

Ano Concessão	Ano	Vazão de Produção Máxima Diária Requerida (l/s)	Vazão de Produção Disponibilizada (l/s)	Saldo de Produção (l/s)
-	2021	7,65	9,4	1,75
Base	2022	7,88	9,4	1,52
0	2023	8,10	9,4	1,30
1	2024	8,01	9,4	1,39
2	2025	7,92	9,4	1,48
3	2026	7,80	9,4	1,60
4	2027	7,70	9,4	1,70
5	2028	7,59	9,4	1,81
6	2029	7,50	9,4	1,90
7	2030	7,44	9,4	1,96
8	2031	7,32	9,4	2,08
9	2032	7,19	9,4	2,21
10	2033	6,69	9,4	2,71
11	2034	6,79	9,4	2,61
12	2035	6,89	9,4	2,51
13	2036	6,96	9,4	2,44
14	2037	7,02	9,4	2,38
15	2038	7,09	9,4	2,31
16	2039	7,14	9,4	2,26
17	2040	7,21	9,4	2,19
18	2041	7,24	9,4	2,16
19	2042	7,29	9,4	2,11
20	2043	7,33	9,4	2,07
21	2044	7,36	9,4	2,04
22	2045	7,41	9,4	1,99
23	2046	7,43	9,4	1,97
24	2047	7,44	9,4	1,96
25	2048	7,48	9,4	1,92
26	2049	7,49	9,4	1,91
27	2050	7,51	9,4	1,89
28	2051	7,53	9,4	1,87
29	2052	7,53	9,4	1,87
30	2053	7,55	9,4	1,85
31	2054	7,55	9,4	1,85
32	2055	7,56	9,4	1,84
33	2056	7,55	9,4	1,85
34	2057	7,55	9,4	1,85
35	2058	7,55	9,4	1,85

Tabela 17 - Saldo de Produção do SAA - Divina Pastora

Resultados da Análise

De acordo com o que foi exposto, a vazão de produção do SAA de Divina Pastora atende as demandas totais requeridas até o horizonte de Projeto.

A seguir tem-se a Análise da Capacidade de Reservação.

Volumes Requeridos e Saldo de Reservação

O volume requerido de reservação corresponde a um $1/3$ da Demanda Máxima Diária Requerida. E o déficit é calculado pela diferença entre o volume de reservação existente e o volume requerido.

A Tabela a seguir apresenta a análise dos déficits de reservação para a sede municipal de Divina Pastora.

Ano Concessão	Ano	Demanda de Água Máxima Diária		Volume de Reservação Requerido (m³)	Volume de Reservação Existente (m³)	Saldo de Reservação (m³)
		l/s	m³/dia			
-	2021	7,04	608	203	0	-203
Base	2022	7,25	626	209	0	-209
0	2023	7,45	644	215	0	-215
1	2024	7,39	638	213	0	-213
2	2025	7,33	633	211	0	-211
3	2026	7,23	625	208	0	-208
4	2027	7,16	619	206	0	-206
5	2028	7,07	611	204	0	-204
6	2029	7,01	606	202	0	-202
7	2030	6,97	602	201	0	-201
8	2031	6,88	594	198	0	-198
9	2032	6,78	585	195	0	-195
10	2033	6,35	549	183	0	-183
11	2034	6,45	557	186	0	-186
12	2035	6,54	565	188	0	-188
13	2036	6,61	571	190	0	-190
14	2037	6,67	576	192	0	-192
15	2038	6,74	582	194	0	-194
16	2039	6,78	586	195	0	-195
17	2040	6,85	592	197	0	-197
18	2041	6,88	594	198	0	-198
19	2042	6,93	599	200	0	-200
20	2043	6,96	601	200	0	-200
21	2044	6,99	604	201	0	-201
22	2045	7,04	608	203	0	-203
23	2046	7,06	610	203	0	-203
24	2047	7,07	611	204	0	-204
25	2048	7,10	614	205	0	-205
26	2049	7,12	615	205	0	-205
27	2050	7,14	617	206	0	-206
28	2051	7,15	618	206	0	-206
29	2052	7,15	618	206	0	-206
30	2053	7,17	619	206	0	-206
31	2054	7,17	619	206	0	-206
32	2055	7,18	621	207	0	-207
33	2056	7,17	619	206	0	-206
34	2057	7,17	619	206	0	-206
35	2058	7,17	619	206	0	-206

Tabela 18 - Déficit de Reservação - Divina Pastora

Resultados da Análise

De acordo com o que foi exposto no item “Rede de Distribuição”, o SAA de Divina Pastora não possui reservação. Desse modo, de acordo com o Quadro anterior (Déficit de Reservação), prevê-se a implantação de reservação com capacidade de 200 m³.

7 DÉFICITS DO SES

7.1 CRITÉRIOS DE CÁLCULO

Os coeficientes utilizados no dimensionamento das contribuições de esgoto são os seguintes, recomendados pela ABNT – Associação Brasileira de Normas Técnicas:

- Coeficiente relativo ao Dia de Maior Consumo: $K_1 = 1,20$;
- Coeficiente relativo à Hora de Maior Consumo: $K_2 = 1,50$;
- Coeficientes relativos ao coeficiente de retorno de esgoto: 0,80;
- Taxa de infiltração nas redes coletoras de esgoto = 0,2 L/s.km;
- Taxa de infiltração nas redes coletoras de esgoto, na falta da extensão de rede = 30% da contribuição média de esgoto;
- Contribuição Média de Esgoto = Consumo de água*0,8+Infiltração;
- Contribuição Máx. Diária de Esgoto = Consumo de água*0,8*1,2+Infiltração;
- Contribuição Máx. Horária de Esgoto = Consumo de água*0,8*1,2*1,5+Infiltração.

7.2 METAS DE UNIVERSALIZAÇÃO

Para o sistema de esgotamento sanitário valem os mesmos conceitos de atendimento e de cobertura já descritos no item 6.1.7.

A meta de cobertura do sistema de esgotamento sanitário é o seguinte:

- Disponibilidade de cobertura do sistema de esgotamento sanitário de 90% das economias residenciais urbanas até o ano de 2033.

Considera-se que o índice de atendimento atual será o mesmo do ano 1 e o aumento até a meta será linear.

7.3 CÁLCULOS DE DÉFICITS DE TRATAMENTO DE ESGOTO

A cidade de Divina Pastora não possui Sistema de Esgotamento Sanitário.

Em função dos critérios de cálculo acima definidos, se apresenta na Tabela a seguir, a contribuição de esgoto para Divina Pastora.

Ano Concessão	Consumo de Água (l/s)	Projeção da Contribuição de Esgoto - cobertura					
		Índice de Coleta de Esgoto	Índice de Tratamento de Esgoto Coletado	Contribuição de Esgoto			
				Vazão Média Coletada (l/s)	Vazão de Infiltração (l/s)	Vazão média de esgoto (l/s)	Vazão Tratada (l/s)
1	3,43	0,0%	0,0%	0,0	0,0	0,00	0,00
5	4,23	40,0%	100,0%	1,6	0,5	2,08	2,08

Ano Concessão	Consumo de Água (l/s)	Projeção da Contribuição de Esgoto - cobertura					
		Índice de Coleta de Esgoto	Índice de Tratamento de Esgoto Coletado	Contribuição de Esgoto			
				Vazão Média Coletada (l/s)	Vazão de Infiltração (l/s)	Vazão média de esgoto (l/s)	Vazão Tratada (l/s)
10	5,23	90,0%	100,0%	4,1	1,2	5,34	5,34
15	5,53	90,0%	100,0%	4,3	1,3	5,62	5,62
20	5,72	90,0%	100,0%	4,5	1,3	5,80	5,80
25	5,83	90,0%	100,0%	4,6	1,4	5,99	5,99
30	5,89	90,0%	100,0%	4,6	1,4	5,99	5,99
35	5,89	90,0%	100,0%	4,6	1,4	5,99	5,99

Tabela 19 – Contribuição de Esgoto para Divina Pastora

Em função da inexistência de SES, o déficit de tratamento total é de 5,99 L/s.

8 PROGRAMAS, PROJETOS E AÇÕES PARA O SAA

Os programas, projetos e as ações propostos para a prestação do serviço de abastecimento de água no município de Divina Pastora visa determinar meios para que os objetivos e metas possam serem alcançados ao longo do horizonte de 35 anos.

As diretrizes gerais adotadas para a elaboração dos Programas, Projetos e Ações a serem implementadas no município de Divina Pastora tiveram como base fundamental a Lei Federal nº. 11.445/2007, atualizada pela Lei nº. 14.026 de 15/07/2020, que estabelecem as diretrizes nacionais para o saneamento básico e da Lei Orgânica do Município de Divina Pastora, alterada pela Emenda à Lei Orgânica Municipal nº 01/2013. Além destas, o presente capítulo foi amparado: (i) no Diagnóstico da infraestrutura existente; (ii) no Anteprojeto de Engenharia; (iii) na análise de estudos e projetos previstos para o município; e (iv) em planos e políticas afetos ao tema.

As ações propostas irão considerar as metas de curto, médio e longo prazo, conforme apresenta a Tabela a seguir.

Prazo	Período	Duração
Curto	2024 - 2030	7 anos
Médio	2031 - 2042	12 anos
Longo	2043 - 2058	16 anos

Tabela 20 - Prazos das Ações Propostas

8.1 RELAÇÃO DE OBRAS DE AMPLIAÇÃO E DE MELHORIA DO SISTEMA EXISTENTE

É possível observar a seguir a um resumo das intervenções.

Obras de Ampliação do Sistema Produtor

De acordo com o item “Análise da capacidade de produção”, não serão necessárias obras de ampliação da capacidade atual do sistema produtor do SAA de Divina Pastora até o horizonte de projeto.

Obras de Ampliação do Sistema de Reservação

De acordo com o item “Análise da capacidade de reservação”, será necessária a implantação de 01 Reservatório apoiado em concreto armado, capacidade de 200 m³, no local onde se encontra a Caixa de Reunião dos poços, visto que o SSA não possui qualquer reservação.

Obras de Ampliação da Rede de Distribuição

Da análise da rede de distribuição existente, totalizando 5.893 m de extensão (diâmetros de 50 mm à 75 mm), foi estimada a implantação das seguintes extensões de rede de distribuição, por diâmetro e tipo de material, conforme Tabela a seguir.

Diâmetro (mm)	Extensão (m)
50	4.214
75	304
100	229
150	228
200	153
250	135
TOTAL	5.263

Tabela 21 - Características da rede de distribuição a ser implantada

Informa-se, ainda, que as vias da cidade possuem pavimentação em asfalto e paralelepípedos, sendo o solo para escavação de valas classificado da seguinte forma:

- 1ª categoria: 65%;
- 2ª categoria: 20%;
- 3ª categoria: 15%.

8.2 RELAÇÃO DE OBRAS COMPLEMENTARES

As obras complementares se referem à rede de distribuição de água incremental, substituição de rede, novas ligações prediais (incluindo hidrômetros), instalação de hidrômetros e substituição periódica.

Na Tabela 22 se apresentam os quantitativos previstos das obras complementares do SAA em Divina Pastora.

Item	Quantidade
Instalação de Novos Hidrômetros (unid.)	6.620
Substituição periódica dos hidrômetros (unid.)	6.265
Substituição da rede existente (m)	1.095
Construção de rede incremental (m)	4.168
Execução de novas ligações prediais (unid.)	352

Tabela 22 - Relação de Obras Complementares - SAA

A Figura a seguir mostra a concepção do sistema de abastecimento de água proposto para Divina Pastora.



Figura 7 - Diagrama simplificado do sistema proposto

9 PROGRAMAS, PROJETOS E AÇÕES PARA O SES

Os programas, projetos e as ações propostos para a prestação do serviço de esgotamento sanitário no município de Divina Pastora visa determinar meios para que os objetivos e metas possam ser alcançados ao longo do horizonte de 35 anos.

As diretrizes gerais adotadas para a elaboração dos Programas, Projetos e Ações a serem implementadas no município de Divina Pastora tiveram como base fundamental a Lei Federal nº. 11.445/2007, atualizada pela Lei nº. 14.026 de 15/07/2020, que estabelecem as diretrizes nacionais para o saneamento básico e da Lei Orgânica do Município de Divina Pastora, alterada pela Emenda à Lei Orgânica Municipal nº 01/2013. Além destas, o presente capítulo foi amparado: (i) no Diagnóstico da infraestrutura existente; (ii) no

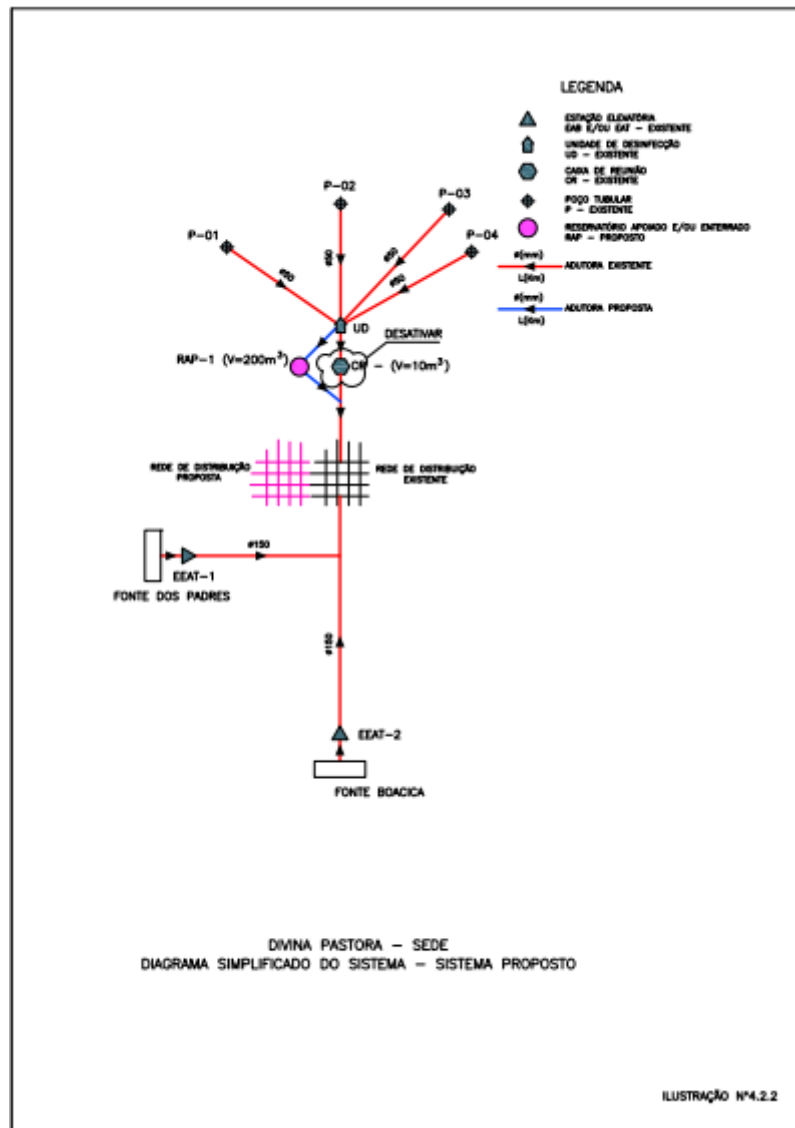
Anteprojeto de Engenharia; (iii) na análise de estudos e projetos previstos para o município; e (iv) em planos e políticas afetos ao tema.

As ações propostas irão considerar as metas de curto, médio e longo prazo, conforme apresenta a Tabela a seguir.

Prazo	Período	Duração
Curto	2024 - 2030	7 anos
Médio	2031 - 2042	12 anos
Longo	2043 - 2058	16 anos

Tabela 23 - Prazos das Ações Propostas

9.1 RELAÇÃO DE OBRAS DE AMPLIAÇÃO E DE MELHORIA DO SISTEMA EXISTENTE

Caracterização Geral

A topografia apresenta declividades da ordem de 0,5 %; o solo para escavação de valas é classificado como sendo de 1ª categoria; e as vias possuem revestimento em asfalto e paralelepípedos.

A área de estudo foi dividida em 06 (seis) sub-bacias, com 06 (seis) estações elevatórias e respectivos emissários, que encaminham seus efluentes coletados até a estação de tratamento localizada no quadrante sudoeste da sede.

O esquema abaixo apresenta o sistema de interligação das elevatórias até a estação de tratamento:



Figura 8 - Sistema de interligação das elevatórias

Na Tabela a seguir é possível verificar a população total/esgotável e vazões dos próximos anos.

Ano	População (hab.)		Vazão Domésticas (l/s)			Vazão de Infiltração (l/s)	Vazão Total (l/s)		
	Total	Esgotável	Q _{méd}	Q _{md}	Q _{mh}		Q _{méd}	Q _{md}	Q _{mh}
2021	2.590	2.331	-	-	-	-	-	-	-
2022	2.630	2.367	-	-	-	-	-	-	-
2023	2.670	2.403	-	-	-	-	-	-	-
2024	2.710	2.439	0,26	0,31	0,47	0,08	0,34	0,39	0,55
2025	2.750	2.475	0,49	0,59	0,88	0,15	0,64	0,74	1,03
2026	2.781	2.503	0,75	0,90	1,35	0,23	0,98	1,13	1,58
2027	2.812	2.531	0,99	1,19	1,78	0,30	1,29	1,49	2,08
2028	2.843	2.559	1,23	1,48	2,21	0,37	1,60	1,85	2,58
2029	2.874	2.587	1,47	1,76	2,65	0,44	1,91	2,20	3,09
2030	2.905	2.615	1,76	2,11	3,17	0,53	2,29	2,64	3,70
2031	2.931	2.638	2,00	2,40	3,60	0,60	2,60	3,00	4,20
2032	2.957	2.661	2,25	2,70	4,05	0,68	2,93	3,38	4,73
2033	2.984	2.686	3,10	3,72	5,58	0,93	4,03	4,65	6,51
2034	3.010	2.709	3,17	3,80	5,71	0,95	4,12	4,75	6,66
2035	3.036	2.732	3,24	3,89	5,83	0,97	4,21	4,86	6,80
2036	3.051	2.746	3,24	3,89	5,83	0,97	4,21	4,86	6,80
2037	3.066	2.759	3,24	3,89	5,83	0,97	4,21	4,86	6,80
2038	3.081	2.773	3,31	3,97	5,96	0,99	4,30	4,96	6,95
2039	3.096	2.786	3,31	3,97	5,96	0,99	4,30	4,96	6,95
2040	3.111	2.800	3,38	4,06	6,08	1,01	4,39	5,07	7,09
2041	3.119	2.807	3,38	4,06	6,08	1,01	4,39	5,07	7,09
2042	3.127	2.814	3,38	4,06	6,08	1,01	4,39	5,07	7,09
2043	3.136	2.822	3,38	4,06	6,08	1,01	4,39	5,07	7,09
2044	3.144	2.830	3,46	4,15	6,23	1,04	4,50	5,19	7,27
2045	3.152	2.837	3,46	4,15	6,23	1,04	4,50	5,19	7,27
2046	3.156	2.840	3,46	4,15	6,23	1,04	4,50	5,19	7,27
2047	3.160	2.844	3,46	4,15	6,23	1,04	4,50	5,19	7,27
2048	3.164	2.848	3,46	4,15	6,23	1,04	4,50	5,19	7,27
2049	3.169	2.852	3,53	4,24	6,35	1,06	4,59	5,30	7,41
2050	3.173	2.856	3,53	4,24	6,35	1,06	4,59	5,30	7,41
2051	3.173	2.856	3,53	4,24	6,35	1,06	4,59	5,30	7,41
2052	3.174	2.857	3,53	4,24	6,35	1,06	4,59	5,30	7,41
2053	3.175	2.858	3,53	4,24	6,35	1,06	4,59	5,30	7,41
2054	3.175	2.858	3,53	4,24	6,35	1,06	4,59	5,30	7,41
2055	3.176	2.858	3,53	4,24	6,35	1,06	4,59	5,30	7,41
2056	3.172	2.855	3,53	4,24	6,35	1,06	4,59	5,30	7,41
2057	3.169	2.852	3,53	4,24	6,35	1,06	4,59	5,30	7,41
2058	3.166	2.849	3,53	4,24	6,35	1,06	4,59	5,30	7,41

Tabela 24 - População Total/Esgotável e Vazões

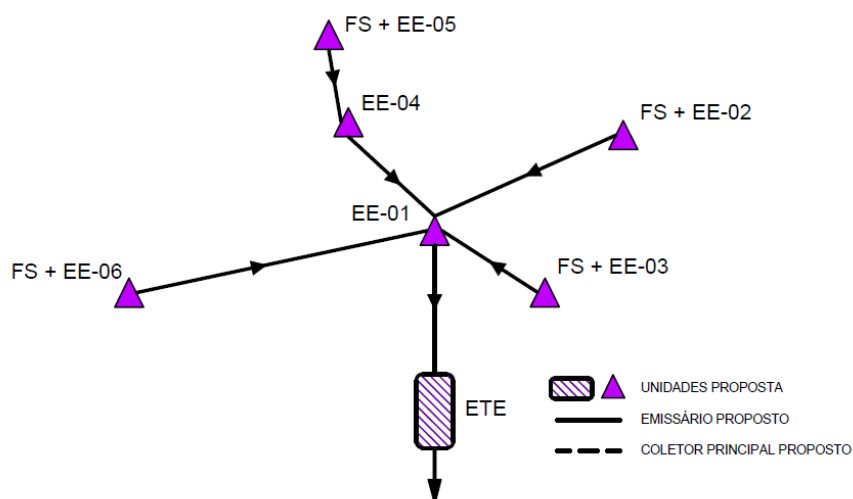
A seguir é possível acompanhar as características das Unidades a serem implantadas.

a) Rede Coletora

Sub-bacia	Extensão (m) / Diâmetro (mm)		
	150	200	Total
SB-01	4.710	52	4.762
SB-02	1.210		1.210
SB-03	338		338
SB-04	462		462
SB-05	601		601
SB-06	263		263
Total	7.584	52	7.636

b) Estações Elevatórias

Elevatória	Vazão Total (l/s)	Potência Total (cv)	Nº de Conjuntos (un)
EE-01	7,41	10,00	1 + 1R
EE-02	1,04	1,50	1 + 1R
EE-03	0,32	0,50	1 + 1R
EE-04	1,07	1,00	1 + 1R
EE-05	0,56	0,75	1 + 1R
EE-06	0,76	0,75	1 + 1R

c) Emissários por Recalque e/ou Gravidade

Emissário	Diâmetro (mm)	Extensão (m)
EE-01	100	2.528
EE-02	75	225
EE-03	50	286
EE-04	75	205
EE-05	75	158
EE-06	75	174
Total	-	3.576

d) Estação de Tratamento:

- Corpo receptor: rio Limeira, classe 1 – Salobra;
- Vazão: 5,30 l/s;
- Processo: DAFA seguido de lodos ativados;
- Desaguamento do lodo: Leitões de secagem.

e) Disposição Final:

- Corpo receptor: rio Limeira;
- Classe: 1 – Salobra;
- Diâmetro: 100 mm;

- Extensão: 283 m;
- Material: PVC DEFºFº.

O desenho nº AS/126-ES-DIP-01 a seguir mostra a concepção do anteprojeto de engenharia com os limites da área de estudo, sub-bacias e posicionamento das unidades de recalque e tratamento. Para a disposição final tem-se o Riacho Limeira.

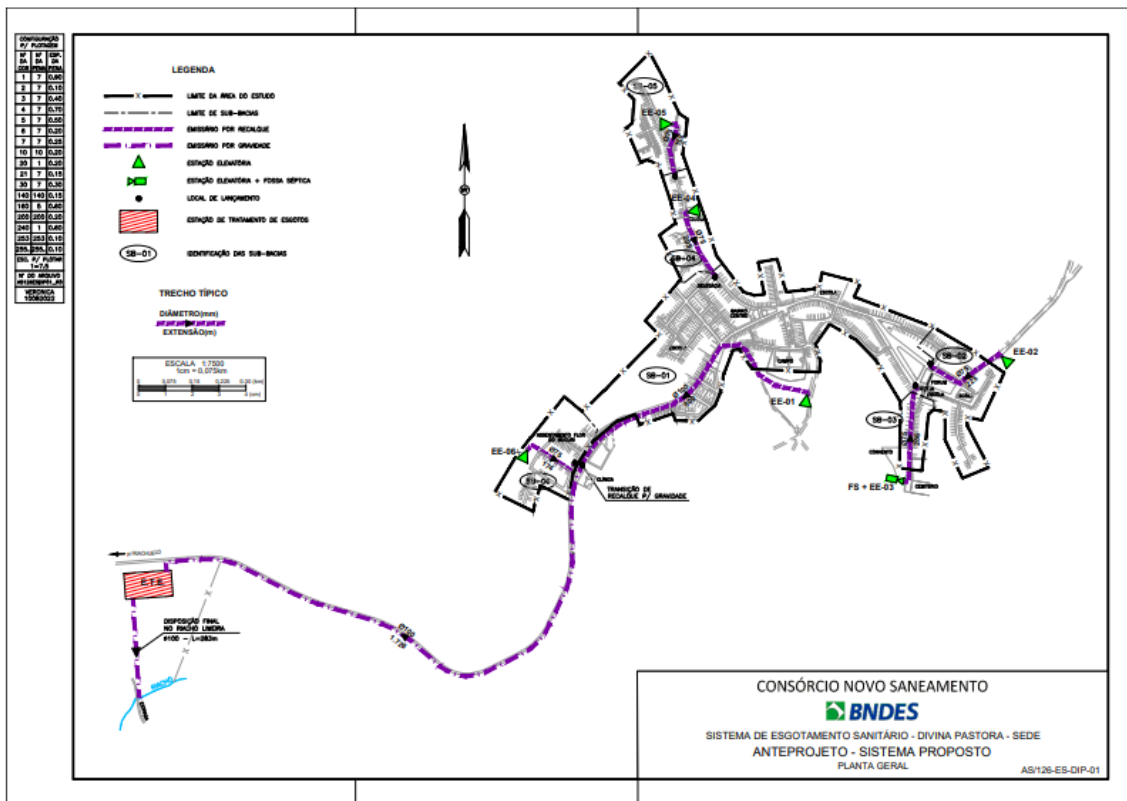

9.1.1 MONITORAMENTO DA QUALIDADE DOS EFLUENTES

Divina Pastora não possui estação de tratamento de esgoto.

9.2 RELAÇÃO DE OBRAS COMPLEMENTARES

As obras complementares se referem à rede de coleta de esgoto incremental, e novas ligações prediais.

Na Tabela 25 se apresentam os quantitativos previstos das obras complementares do SES de Divina Pastora.

Item	Quantidade
Construção de rede incremental (m)	7.939
Execução de novas ligações prediais (unid.)	1.139

Tabela 25 - Relação de Obras Complementares - SES

10 INVESTIMENTOS E CUSTOS OPERACIONAIS

10.1 CAPEX

10.1.1 CRITÉRIOS E DIRETRIZES GERAIS

CAPEX (Capital Expenditure – despesas de capital ou investimento em bens de capital) indicam o montante de dinheiro despendido para compras/construção/reformas de bens de capital como por exemplo uma estação de tratamento de água.

Para cálculo de custos de obras e serviços de engenharia (Capex), foram adotadas as seguintes planilhas referenciais:

- ORSE – Sistemas de Orçamento de Obras, base Dezembro/2022 e SINAPI-SE - Dez/22, aquela que apresenta o menor valor;
- Benefícios e Despesas Indiretas (BDI): foi utilizado o valor de 24,16%, valor médio admitido pelo TCU para obras de saneamento básico.
- De maneira geral, os custos unitários de Capex foram obtidos aplicando-se as seguintes metodologias e critérios:
- Custos paramétricos, aplicados para o seguinte tipo de investimentos: estudos e projetos, ligações prediais, substituição de hidrômetros, reinvestimentos, automação e telemetria;
- Composição de custos: em redes de distribuição de água e de coleta de esgoto, emissários e linhas de recalque, ligações intradomiciliares, poços profundos, sistema de esgotamento unifamiliar;
- Curvas de custo: captação de água bruta, estações de tratamento de água e de esgoto, estações elevatórias de água e de esgoto e para reservatórios de água;
- Custos de reformas e melhorias: a situação física e operacional das obras existentes foi classificada em função do seu estado de conservação e se considera o custo de reforma e melhorias de acordo com o seguinte critério:
 - Bom 10%;
 - Regular 25%;
 - Precário 40%;
 - Ruim 60%.
- Para a reforma das obras foi considerada a seguinte distribuição entre obra civil e equipamentos/tubulação:

ÁGUA	OBRA CIVIL	EQUIPAMENTOS/TUBULAÇÃO
Captação Superficial	90%	10%
Poço	90%	10%
Elevatória	50%	50%
Tratamento_SAA	70%	30%
Reservatório	90%	10%
Adutora	70%	30%

ESGOTO	OBRA CIVIL	EQUIPAMENTOS/TUBULAÇÃO
Elevatória	50%	50%

Tratamento SES	70%	30%
Linha de Recalque	70%	30%
Linha de Gravidade	70%	30%

10.1.2 CRITÉRIOS E DIRETRIZES ESPECÍFICOS

- Ligações intradomiciliares

Em princípio a quantidade de ligações intradomiciliares prediais deve considerar apenas o atendimento da população categorizada de baixa renda incluída na tarifa social.

Para fins do presente planejamento se considera o valor de 5% das novas ligações nos municípios integrantes da Região Metropolitana de Aracaju e 10% para os demais municípios como ligações intradomiciliares.

- Desapropriações

Para cálculo de custos médio de terreno, foi utilizada a metodologia da Norma de Avaliação de Imóveis Urbanos – 2011 do IBAPE - Instituto Brasileiro de Avaliações e Perícias de Engenharia, optando-se pelo método comparativo direto de dados de mercado. Esta Norma atende as prescrições da ABNT NBR 14653-2:2011 e a complementa.

Resultam os seguintes valores de desapropriação:

- Custo de terreno até 500 m² localizados em municípios da Grande Aracaju: R\$ 418,03/m²;
- Custo de terreno até 500 m² localizados nos demais municípios de Sergipe: R\$ 140,17/m²;
- Custo de terreno superior a 500 m² localizados em municípios da Grande Aracaju: R\$ 274,40/m²;
- Custo de terreno superior a 500 m² localizados nos demais municípios de Sergipe: R\$ 104,75/m².

- Substituição de rede de distribuição de água

Considerado em todos os municípios 10% da extensão atual, para execução em 5 anos.

- Reinvestimento

Considerado 5% do valor dos equipamentos, para execução a partir do ano de 2034.

- Automação e Telemetria

Considerado 5% do valor do Investimento nas obras passíveis de automação e telemetria: captações, estações de tratamento e elevatórias de água e de esgoto e reservatórios.

- Estudos e Projetos

Considerado 5% do valor do Capex, incluindo os serviços de campo.

10.2 OPEX

OPEX (Operational Expenditure – despesas operacionais) se refere à soma das despesas operacionais e de manutenção dos SAA e SES.

As despesas operacionais significativas são recursos humanos, energia elétrica, produtos químicos e transporte de lodo, além de outras tais como manutenção da obra civil e de equipamentos, seguros e miscelâneas.

10.2.1 PRODUTOS QUÍMICOS

Foram admitidos os seguintes consumos de produtos químicos, resumidos na Tabela abaixo.

Produto químico	Dosagem(kg/m ³)	Custo (R\$/kg)
Coagulante	0,05	3,20
Desinfetante	0,001	6,39
Polímero para lodo	5 Kg/Ton lodo seco	31,97
Ac. fluorsilícico	0,001	2,40
Alcalinizante	0,001	1,28

Tabela 26 - Produtos Químicos – SAA

Produto químico	Dosagem(kg/m ³)	Custo (R\$/kg)
Desinfetante	0,005	6,39
Polímero para lodo	5 Kg/Ton lodo seco	31,97

Tabela 27 - Produtos Químicos - SES

10.2.2 ENERGIA ELÉTRICA

A empresa concessionária de energia local é a ENERGISA SERGIPE.

Com base em planilhas de consumo e faturamento de energia nas instalações da DESO, foi possível obter o custo unitário médio de **R\$ 0,45/kWh**, isento de ICMS.

O cálculo de consumo de energia elétrica das unidades componentes do sistema de abastecimento de água e de esgotamento sanitário é efetuado conforme segue:

$$\text{Consumo médio (kWh): } \frac{Pot}{K1.K2}$$

$$\text{Consumo anual: } \text{Consumo médio} \times 24h \times 365 \text{ dias}$$

Considerou-se ainda a utilização do uso de energia elétrica no mercado livre, já em implementação pela DESO, com contrato firmado até 2026. Para cálculo de Capex foram utilizados os seguintes critérios.

- Até 2026 – energia elétrica via mercado livre nas instalações contratadas pela DESO;
- A partir de 2026 – Todas as instalações com potência instalada igual ou superior a 300CV;
- Redução do custo em relação à energia elétrica convencional: 20%.

10.2.3 TRANSPORTE E DISPOSIÇÃO DE LODO

A metodologia utilizada para o cálculo do transporte de lodo foi baseada na Resolução 5959 da ANTT – Agência Nacional de Transportes Terrestres publicada no Diário Oficial da União em 21/01/2022.

O lodo gerado nas ETAs e ETEs deverá ser transportado até o bota fora mais próximo. Atualmente o único Aterro Sanitário operando no estado do Sergipe é o situado no município de Rosário do Catete, distante cerca de 50 km da sede da Regional Metropolitana, município de Aracaju, maior geradora de lodo.

Porém, para efeito de planejamento, admite-se que serão implantados novos aterros próximos das subsedes, com distância de transporte do lodo pela média ponderada da população atendida, resultando em 64 km.

Com relação ao custo de descarte do lodo desaguado no aterro, na falta de informação local, utiliza-se a informação obtida dos aterros de Alagoas. Resulta custo total de R\$ 153,05/ton.

10.2.4 GESTÃO E RECURSOS HUMANOS

Nesta avaliação se considera que, em todos os municípios, a operação e manutenção será efetuada por uma concessionária única, em base à quantidade de obras unidades operacionais previstas neste planejamento.

Baseado nesta premissa, foram estabelecidas a quantidade de pessoal e respectivos salários, encargos sociais e benefícios da equipe necessária, dividida por áreas da empresa: administração, operação e gestão comercial, cabendo observar que os custos unitários são baseados em dados levantadas para data base dez/2021 e para fins de custo de Opex, atualizados para dez/2022, de acordo com o IPCA de 6,557% (Tabelas a seguir).

Administração

CARGO	QTDE	SALÁRIO (R\$)	ENC SOCIAIS (R\$)	TOTAL (R\$)
Diretor	1	40.000	35.564,00	75.564,00
Coordenador	1	10.000,00	9.191,00	19.191,00
Secretária	1	2.000,00	2.158,20	4.158,20
Advogado	1	10.000,00	9.191,00	19.191,00
Engenheiro de segurança	1	10.000,00	9.191,00	19.191,00
Técnicos de segurança	3	5.000,00	4.795,50	9.795,50
Engenheiro ambiental	1	10.000,00	9.191,00	19.191,00
Técnico Ambiental	3	5.000,00	4.795,50	9.795,50
Coordenador de TI	1	10.000,00	9.191,00	19.191,00
Assistente TI	3	5.000,00	4.795,50	9.795,50
Médico do Trabalho	1	10.000,00	9.191,00	19.191,00
Enfermeiro	5	3.500,00	3.476,85	6.976,85
Assistente de Comunicação	1	7.000,00	6.553,70	13.553,70
Coordenador Assistência Social	1	7.000,00	6.553,70	13.553,70

CARGO	QTDE	SALÁRIO (R\$)	ENC SOCIAIS (R\$)	TOTAL (R\$)
Assistente social	5	3.000,00	3.037,30	6.037,30
Estagiários de assistência social	5	1.000,00	0,00	1.000,00
Gerente Comercial	1	20.000,00	17.982,00	37.982,00
Coordenador Atendimento	1	10.000,00	9.191,00	19.191,00
Coordenador Faturamento	1	10.000,00	9.191,00	19.191,00
Coordenador Comercial de Campo	5	7.000,00	6.553,70	13.553,70
Gerente de Operações	1	20.000,00	17.982,00	37.982,00
Coordenador Água	2	10.000,00	9.191,00	19.191,00
Supervisor ETAS	6	7.000,00	6.553,70	13.553,70
Supervisor Redes água	5	7.000,00	6.553,70	13.553,70
Coordenador Esgoto	1	10.000,00	9.191,00	19.191,00
Supervisor ETES	5	7.000,00	6.553,70	13.553,70
Supervisor Redes esgoto	5	7.000,00	6.553,70	13.553,70
Gerente Manutenção	2	20.000,00	17.982,00	37.982,00
Coordenador Manutenção	6	7.000,00	6.553,70	13.553,70
Gerente Administrativo Financeiro	1	20.000,00	17.982,00	37.982,00
Coordenador Suprimentos	1	10.000,00	9.191,00	19.191,00
Comprador	3	7.000,00	6.553,70	13.553,70
Coordenador Recursos Humanos	1	10.000,00	9.191,00	19.191,00
Auxiliar de Rec. Humanos	4	3.500,00	3.476,85	6.976,85
Psicólogo	1	3.500,00	3.476,85	6.976,85
Coordenador Financeiro	1	15.000,00	13.586,50	28.586,50
Auxiliar Financeiro	4	3.500,00	3.476,85	6.976,85
Coordenador Administrativo	1	10.000,00	9.191,00	19.191,00
Auxiliar administrativo	4	2.500,00	2.597,75	5.097,75
Almoxarife	3	2.500,00	2.597,75	5.097,75
Auxiliar almoxarife	3	1.500,00	1.718,65	3.218,65
Faxineiro	5	2.000,00	2.158,20	4.158,20
Motorista	5	1.500,00	1.718,65	3.218,65
Porteiro	5	2.000,00	2.158,20	4.158,20
Vigia	5	2.000,00	2.158,20	4.158,20
Gerente de Engenharia	1	20.000,00	17.982,00	37.982,00
Coordenador de Engenharia	1	10.000,00	9.191,00	19.191,00
Engenheiro de campo	3	7.000,00	6.553,70	13.553,70
Coordenador Obras Novas	1	10.000,00	9.191,00	19.191,00
Engenheiro de campo	3	7.000,00	6.553,70	13.553,70
Coordenador Reformas	1	10.000,00	9.191,00	19.191,00
Engenheiro de campo	3	7.000,00	6.553,70	13.553,70
Total escritório	135			

Tabela 28 - Salários de acordo com funções

Operação e Manutenção

Apresenta-se a seguir as premissas utilizadas para o dimensionamento dos custos da operação e manutenção (Tabelas a seguir).

○ Sistema de Abastecimento de Água

	INDIVIDUAL		
	SALÁRIO	ENC SOCIAIS BENEFÍCIOS	TOTAL
Supervisor (1 PARA CADA 5 EQUIPES)	3.750,00	3.696,63	7.446,63
Encanador (1 PARA CADA 5000 LIG)	1.500,00	1.718,65	3.218,65
Ajudante (1 PARA CADA 5000 LIG)	1.000,00	1.279,10	2.279,10

Tabela 29 - Redes e ligações (valores em R\$)

	INDIVIDUAL		
	SALÁRIO	ENC SOCIAIS BENEFÍCIOS	TOTAL
Operador de tratamento de água	1.875,00	2.048,31	3.923,31
Recepcionista/Auxiliar administrativo	1.875,00	2.048,31	3.923,31
Auxiliar de Limpeza	1.375,00	1.608,76	2.983,76
Porteiro	1.625,00	1.828,54	3.453,54
Vigia	1.625,00	1.828,54	3.453,54

Tabela 30 - Estações de Tratamento de Água Completa (valores em R\$)

	INDIVIDUAL		
	SALÁRIO	ENC SOCIAIS BENEFÍCIOS	TOTAL
Operador de tratamento de água	1.875,00	2.048,31	3.923,31
Auxiliar	1.500,00	1.718,65	3.218,65

Tabela 31 - Estações de Tratamento de Água Compacta (1 equipe para cada 5 unidades – valores em R\$)

○ Sistema de Esgotamento de Esgoto

	INDIVIDUAL		
	SALÁRIO	ENC SOCIAIS BENEFÍCIOS	TOTAL
Supervisor (1 PARA CADA 5 EQUIPES)	3.750,00	3.696,63	7.446,63
Encanador (1 PARA CADA 5000 LIG)	1.500,00	1.718,65	3.218,65
Ajudante (1 PARA CADA 5000 LIG)	1.000,00	1.279,10	2.279,10

Tabela 32 - Redes e Ligações (valores em R\$)

	INDIVIDUAL		
	SALÁRIO	ENC SOCIAIS BENEFÍCIOS	TOTAL
Operador de tratamento de esgoto	1.875,00	2.048,31	3.923,31
Recepcionista/Auxiliar administrativo	1.875,00	2.048,31	3.923,31
Auxiliar de Limpeza	1.375,00	1.608,76	2.983,76
Porteiro	1.625,00	1.828,54	3.453,54
Vigia	1.625,00	1.828,54	3.453,54

Tabela 33 - Estações de Tratamento de Esgoto com tratamento secundário (valores em R\$)

	INDIVIDUAL		
	SALÁRIO	ENC SOCIAIS BENEFÍCIOS	TOTAL
Operador de tratamento	1.875,00	2.048,31	3.923,31
Auxiliar	1.500,00	1.718,65	3.218,65

Tabela 34 - Lagoas ou ETEs Compactas (1 equipe para cada 5 unidades – valores em R\$)

- *Manutenção eletromecânica e civil*

	INDIVIDUAL		
	SALÁRIO	ENC SOCIAIS BENEFÍCIOS	TOTAL
ELETRICISTA	1.500,00	1.718,65	3.218,65
ENCANADOR	1.500,00	1.718,65	3.218,65
PEDREIROS	1.500,00	1.718,65	3.218,65
AJUDANTES	1.000,00	1.279,10	2.279,10

Tabela 35 - Manutenção eletromecânica e civil (valores em R\$)

Gestão Comercial

SETORES	Pessoal Ano 1	Salário (R\$)	Enc. Sociais Benefícios Sociais (R\$)	Total (R\$)
ADMINISTRAÇÃO LOCAL				
Supervisor	7	3.000,00	3.037,30	6.037,30
Encarregados	0	2.250,00	2.377,98	4.627,98
Cadista	7	1.625,00	1.828,54	3.453,54
Analista administrativo	13	1.125,00	1.388,99	2.513,99
SISTEMA DE GERENCIAMENTO (Desenvolvimento, implantação e operação de Sistema Informatizado de Gerenciamento, Programação, Distribuição, Supervisão e Acompanhamento de Serviços)				
Programador de Serviços Comerciais	21	1.750,00	1.938,43	3.688,43
CADASTRO DE CONSUMIDORES (Equipe de Recadastramento Comercial das ligações de água e esgoto e Levantamento de Dados e Cálculo de Estimativa de Consumo Esperado)				
Cadastrista	171	1.875,00	2.048,31	3.923,31
Cadastrista contínuo	18	1.876,00	2.049,19	3.925,19
SERVIÇOS DE CAÇA FRAUDE (LIGAÇÕES IRREGULARES) - Equipe para Identificação de Ligações de Água Irregulares, Caracterização e Regularização da Mesma - Caça Fraudes				
Encanador	41	1.500,00	1.718,65	3.218,65
Ajudante	41	1.187,50	1.443,93	2.631,43
COBRANÇA DE DÉBITOS ATRASADOS				
Equipe de Negociação de Débitos				
Agente comercial	31	1.500,00	1.718,65	3.218,65

SETORES	Pessoal Ano 1	Salário (R\$)	Enc. Sociais Benefícios Sociais (R\$)	Total (R\$)
Equipe de Corte / Religação do Fornecimento no Cavalete				
Agente comercial	61	1.500,00	1.718,65	3.218,65
Equipe de Corte / Religação do Fornecimento no Ramal / Ferrule				
Agente comercial	41	1.500,00	1.718,65	3.218,65
ajudante	41	1.187,50	1.443,93	2.631,43
Fiscalização de ligações suprimidas / cortadas				
Agente comercial	41	1.500,00	1.718,65	3.218,65
LEITURA DE HIDRÔMETROS COM EMISSÃO SIMULTÂNEA DA FATURA				
Equipe de Execução dos Serviços de Leitura de Hidrômetros				
Analista de faturamento	13	1.500,00	1.718,65	3.218,65
Monitor	13	1.500,00	1.718,65	3.218,65
Leiturista	133	1.187,50	1.443,93	2.631,43
ATENDIMENTO AO PÚBLICO/CALL CENTER				
Agente comercial	61	1.500,00	1.718,65	3.218,65
Agente comercial telefone	31	1.500,00	1.718,65	3.218,65
EQUIPE VOLANTE				
Equipe Volante para supervisão do abastecimento de água				
Técnico em hidráulica	13	2.250,00	2.377,98	4.627,98
TOTAL GESTÃO COMERCIAL	798			

Tabela 36 - Salários de acordo com setores (valores em R\$)

Despesas Administrativas

Despesas Administrativas	Valores Mensais (R\$)	Observações
Aluguéis	168.000	Sede + Lojas de atendimento nos 75 municípios + 3 em Aracaju
Despesas Gerais Escritório	25.400	Material de escritório
Material de Consumo	25.400	Material de limpeza e de manutenção predial
Comunicações	39.500	Telefonia, internet
Projetos socioambientais	50.000	Campanhas, reuniões e apresentações para comunidade e programas
Seguro de Vida	1.270	Funcionários
Seguros Garantias	1.531.449	Obrigatórios por contrato
Gastos de Viagens/Hospedagem	20.000	Funcionários da empresa e do grupo
Gastos com Refeição	10.000	Funcionários da empresa e do grupo em viagem
Serviços Prestados/Manutenção	10.000	Limpeza, segurança e manutenção de equipamentos administrativos
Consultorias/Assessorias	30.000	Jurídica, Meio Ambiente e Comunicações
Comunicação e Propaganda	30.000	
Assinaturas, Anuidades e Publicações	1.000	
Impostos e Taxas	10.000	
Energia Elétrica	237.000	sede e lojas
TOTAL	2.189.019	

Tabela 37 - Valores das despesas administrativas (valores em R\$)

o *Veículos e equipamentos para administração e operação*

	VALORES MENSAIS			TOTAL ANUAL
	LOCAÇÃO	COMBUSTÍVEIS	DESPESAS	
OPERACIONAIS				
VEICULOS LEVES	1.400	1.350	350	37.200
PICK UPS	1.840	1.350	350	42.480
CAMINHÃO MUNCK	10.000	2.700	350	156.600
CAMINHÃO HIDROJATO	24.000	2.700	350	324.600
RETROESCAVADEIRA	12.500	6.400	350	231.000
MOTO	400	500	350	15.000
VAN (LEITURISTAS) COM MOTORISTA	7.000	2.700	350	120.600
Aluguel de equipamentos (compactador solo, gerador, rompedor, serra cliper, bomba sapo, bomba submersível)	10.000			120.000
ADMINISTRAÇÃO				
VEICULOS LEVES	1.400	1.350	350	37.200

Tabela 38 - Valores de veículos e equipamentos (valores em R\$)

Custos Diversos

CUSTOS DA GESTÃO COMERCIAL (BOBINAS, MANUT IMPRESSORAS)	POR ANO	200.000
CUSTOS MATERIAL HIDRAULICO E CIVIL PARA MANUTENÇÃO DAS LIGAÇÕES	POR ANO	1.000.000
CUSTOS ADMINISTRATIVOS GESTÃO COMERCIAL		1.200.000

Tabela 39 - Valores dos custos diversos (valores em R\$)

Uniformes, EPIs e ferramentas individuais

UNIFORMES E EPIS	POR PESSOA ANO	500
FERRAMENTAS INDIVIDUAIS	POR PESSOA ANO	1000,00

Tabela 40 - Valores dos uniformes, EPIs e ferramentas individuais (valores em R\$)

Manutenção civil e eletromecânica das instalações dos sistemas de água e esgoto operados pela concessionária

Para os insumos de manutenção foi admitida uma verba de R\$ 500.000,00/ano.

Parametrização dos Recursos Humanos

Da forma proposta, ter-se-á:

- Ano 1 – 454 lig/func;
- Ano 6 - 630 lig/func;
- Ano 35 - 721 lig/func.

Seguros e Garantias

Os parâmetros de custo usualmente utilizados são apresentados na Tabela a seguir.

SEGUROS E GARANTIAS	%	SOBRE
SEGUROS OPERACIONAIS	0,13%	ATIVO IMOBILIZADO
RISCO DE ENGENHARIA	0,30%	INVESTIMENTO
RESPONSABILIDADE CIVIL	0,35%	RECEITA BRUTA
PERFORMANCE BOND	0,05%	VALOR DO CONTRATO

Tabela 41 - Parâmetros dos custos

10.3 RESULTADOS

Nas Tabelas a seguir é possível observar os resultados dos custos de Capex e Opex do Sistema de Abastecimento de Água e Sistema de Esgotamento Sanitário, além das estimativas de custos para implantação e operação do SAA e SES do município de Divina Pastora ao longo do horizonte de planejamento (2020-2054).

SISTEMA DE ABASTECIMENTO DE ÁGUA	Estruturas	Valor	Total
	Ligação Predial (Mil R\$)	283	283
	Total rede substituição (Mil R\$)	286	286
	Total rede incremental (Mil R\$)	1.320	1.320
	Captação Superficial (Mil R\$)	0	0
	Captação Subterrânea (Mil R\$)	0	0
	EEAB (Mil R\$)	0	0
	Adutora Bruta (Mil R\$)	0	0
	EEAT (Mil R\$)	0	0
	Adutora Tratada (Mil R\$)	0	0
	ETA (Mil R\$)	0	0
	Reservação (Mil R\$)	745	745
	Hidrometração complementação do parque (Mil R\$)	0	0
	Hidrometração substituição (Mil R\$)	1.068	1.068
	Projetos SAA (Mil R\$)	62	62
	Aquisição de Áreas (Mil R\$)	42	42
	Ambiental (Mil R\$)	36	36
	Telemetria e Automação (Mil R\$)	37	37
	Programa de perdas - DMC (Mil R\$)	0	0
	Reformas	1.245	1.245
	Reinvestimento (Mil R\$) CPXSAA	497	497
	Total CAPEX SAA (Mil R\$)	5.622	5.622
	Produtos Químicos (Mil R\$)	0	0
	Transporte Lodo (Mil R\$)	0	0
	Energia Elétrica (Mil R\$)	519	519
	Recursos Humanos (Mil R\$)	4.925	4.925
Ambiental (Mil R\$)	0	0	
Seguro (Mil R\$)	272	272	
Total OPEX SAA (Mil R\$)	5.715	5.715	

Tabela 42 - Custos de Capex e Opex do Sistema de Abastecimento de Água do Município de Divina Pastora

SISTEMA DE ESGOTAMENTO SANITÁRIO	Estruturas	Sede	Total
	Ligação (Mil R\$)	1.967	1.967
	Rede Coletora (Mil R\$)	3.227	3.227
	EEE (Mil R\$)	925	925
	Linha de Recalque (Mil R\$)	796	796
	Linha de Gravidade (Mil R\$)	75	75
	ETE (Mil R\$)	8.309	8.309
	Tratamento de lodo (Mil R\$)	0	0
	Emissário (Mil R\$)	0	0
	Projetos SES (Mil R\$)	623	623
	Aquisição de Áreas (Mil R\$) SES	590	590
	Ambiental (Mil R\$) CPXSES	147	147
	Telemetria e Automação (Mil R\$) CPXSES	462	462
	Reformas SES	0	0
	Reinvestimento (Mil R\$) CPXSES	3.694	3.694
	Total CAPEX SES (Mil R\$)	20.816	20.816
	Produtos Químicos (Mil R\$) OPXSES	879	879
	Transporte Lodo (Mil R\$)	526	526
	Energia Elétrica (Mil R\$)	1.305	1.305
	USI (Mil R\$)	0	0
	Recursos Humanos (Mil R\$) OPXSES	4.651	4.651
	Ambiental (Mil R\$) OPXSES	0	0
	Seguro (Mil R\$) OPXSES	368	368
	Aluguel (Mil R\$) OPXSES	0	0
	Miscelâneas (Mil R\$)	0	0
	Total OPEX SES (Mil R\$)	7.730	7.730

Tabela 43 - Custos de Capex e Opex do Sistema de Esgotamento Sanitário do Município de Divina Pastora

Ano	Sede	Custo total (Mi R\$)
1	255	255
2 a 5	3.392	3.392
6 a 10	1.379	1.379
11 a 15	1.358	1.358
15 a 20	1.279	1.279
21 a 25	1.248	1.248
26 a 30	1.216	1.216
31 a 35	1.210	1.210
Total	11.338	11.338

Tabela 44 - Estimativas de custos para implantação e operação dos SAA do município de Divina Pastora ao longo do horizonte de planejamento

Nota: (1) Valores totais são relativos ao somatório dos custos de todos os anos do horizonte de planejamento (35 anos).

Ano	Sede	Custo total (Mi R\$)
1	528	528
2 a 5	12.761	12.761
6 a 10	4.046	4.046
11 a 15	2.096	2.096
15 a 20	2.083	2.083
21 a 25	2.071	2.071
26 a 30	2.082	2.082
31 a 35	2.084	2.084
Total	27.750	27.750

Tabela 45 - Estimativas de custos para implantação e operação dos SES ao longo do horizonte de planejamento (2020-2054)